

**UCHWAŁA NR VI/36/15
RADY MIEJSKIEJ W DOBIEGNIEWIE**

z dnia 30 kwietnia 2015 r.

w sprawie miejscowego planu zagospodarowania przestrzennego gminy Dobiegniew dla przebiegu linii elektroenergetycznej wysokiego napięcia 110 kV

Na podstawie art. 18 ust. 2 pkt 5 i art. 40 ust. 1 ustawy z dnia 8 marca 1990 r. o samorządzie gminnym (t.j. Dz. U. z 2013 r. poz. 594 ze zm.), art. 20 ust. 1 ustawy z dnia 27 marca 2003 r. o planowaniu i zagospodarowaniu przestrzennym (t.j. Dz. U. z 2015 r., poz. 199) oraz na podstawie uchwały Nr XLVII/283/14 Rady Miejskiej w Dobiegniewie z dnia 31 marca 2014 r. w sprawie przystąpienia do sporządzenia miejscowego planu zagospodarowania przestrzennego gminy Dobiegniew w obrębach Słowin, Wołoszycz, Osiek, Grąsy, Dobiegniew, Mierzęcín, Chrapów, Podlesiec i Kępa Zagajna, uchwała się miejscowy plan zagospodarowania przestrzennego gminy Dobiegniew dla przebiegu linii elektroenergetycznej wysokiego napięcia 110 kV.

Rozdział 1.

Ustalenia wstępne

§ 1. 1. Ilekroć w uchwale jest mowa o:

- 1) „linii rozgraniczającej” – należy przez to rozumieć linię rozdzielającą tereny o różnym przeznaczeniu i różnych zasadach zagospodarowania;
- 2) „nieprzekraczalnej linii zabudowy” – należy przez to rozumieć linię, poza którą niedopuszczalne jest sytuowanie budynków; nieprzekraczalne linie zabudowy nie dotyczą podziemnych części obiektów budowlanych, znajdujących się całkowicie poniżej poziomu terenu, oraz elementów takich jak okapy, gzymsy, balkony, galerie, werandy, tarasy lub schody zewnętrzne;
- 3) „nośniku reklamowym” – należy przez to rozumieć urządzenie reklamowe lub reklamę w jakiegokolwiek materialnej formie, ze stałą lub zmienną powierzchnią ekspozycyjną – nieoświetloną, oświetloną, podświetloną lub elektroniczną, przeznaczone do eksponowania reklamy, nie będące znakiem w rozumieniu przepisów o znakach i sygnałach drogowych, elementem gminnego lub innego systemu informacji lub pojazdem samobieżnym;
- 4) „pasie technologicznym” – należy przez to rozumieć pas terenu znajdujący się pod linią elektroenergetyczną wysokiego napięcia 110 kV oraz w jej bezpośrednim sąsiedztwie wyznaczony granicami planu, nie szerszy niż 10 m na każdą ze stron od osi linii, dla którego obowiązują ograniczenia w zagospodarowaniu i użytkowaniu terenów;
- 5) „planie” – należy przez to rozumieć niniejszy miejscowy plan zagospodarowania przestrzennego;
- 6) „powierzchni zabudowy” – należy przez to rozumieć powierzchnię budynków liczoną po zewnętrznym obrysie najniższej kondygnacji nadziemnej lub wyższej, gdy jej obrys wykracza poza obrys kondygnacji najniższej;
- 7) „przeznaczeniu podstawowym” – należy przez to rozumieć przeważającą kategorię lub grupę kategorii zagospodarowania;
- 8) „przeznaczeniu uzupełniającym” – należy przez to rozumieć kategorię lub grupę kategorii zagospodarowania, która może być realizowana jako uzupełnienie przeznaczenia podstawowego, a także nie może uniemożliwiać realizacji przeznaczenia podstawowego;
- 9) „przepisach odrębnych” – należy przez to rozumieć aktualne w momencie realizacji ustaleń planu akty prawne, normy branżowe oraz ograniczenia w dysponowaniu terenem wynikające z ostatecznych decyzji administracyjnych;
- 10) „uciążliwości inwestycji” – należy przez to rozumieć oddziaływanie w zakresie emisji zanieczyszczeń, hałasu, wibracji i promieniowania mierzone właściwymi jednostkami, określonymi w przepisach odrębnych.

2. Stwierdza się, że niniejszy plan nie narusza ustaleń studium uwarunkowań i kierunków zagospodarowania przestrzennego gminy Dobiegniew, przyjętego uchwałą Nr XLIV/266/14 Rady Miejskiej w Dobiegniewie z dnia 28 stycznia 2014 r.

3. Integralnymi częściami uchwały są:

- 1) załącznik nr 1 – rysunek planu w skali 1:1000, podzielony na 17 arkuszy;
- 2) załącznik nr 2 – wyrys ze studium uwarunkowań i kierunków zagospodarowania przestrzennego gminy Dobiegniew;
- 3) załącznik nr 3 – rozstrzygnięcie w sprawie rozpatrzenia uwag złożonych do wyłożonego do publicznego wglądu projektu planu;
- 4) załącznik nr 4 – rozstrzygnięcie o sposobie realizacji inwestycji z zakresu infrastruktury technicznej, które należą do zadań własnych gminy, oraz o zasadach ich finansowania.

4. Plan obejmuje obszar o powierzchni 49,42 ha, położony w obrębach geodezyjnych Słowin, Wołoszcz, Osiek, Grąsy, Dobiegniew, Mierzęcín, Chrapów, Podlesiec i Kępa Zagajna, a jego granice zostały przedstawione na rysunku planu.

Rozdział 2.

Ustalenia ogólne

§ 2. W zakresie ochrony i kształtowania ładu przestrzennego:

- 1) zakazuje się lokalizacji budynków i nie ustala się linii zabudowy, za wyjątkiem terenu oznaczonego symbolem E23;
- 2) zakazuje się lokalizacji ogrodzeń z betonowych elementów prefabrykowanych, za wyjątkiem terenów oznaczonych symbolami E23, E24, E35, E37, E38, E40 i E41;
- 3) zakazuje się lokalizacji nośników reklamowych;
- 4) ustala się minimalny udział powierzchni biologicznie czynnej w powierzchni działki:
 - a) 90% dla wszystkich terenów oznaczonych symbolami E, ZL i WS,
 - b) dla pozostałych terenów – nie ustala się.

§ 3. Dopuszcza się scalanie, łączenie i podział na działki o dowolnych parametrach.

§ 4. W zakresie ochrony środowiska i przyrody:

- 1) nakazuje się stosować rozwiązania zmniejszające emisję zanieczyszczeń i pól elektromagnetycznych do środowiska do poziomu określonego przepisami odrębnymi;
- 2) nakazuje się aby poziom uciążliwości inwestycji spełniał wymagania wynikające z przepisów odrębnych;
- 3) nakazuje się rekultywację terenu po zakończeniu prac związanych z realizacją infrastruktury technicznej;
- 4) nakazuje się zachowanie wód powierzchniowych i terenów podmokłych, znajdujących się w granicach planu;
- 5) dopuszcza się przebudowę rowów melioracyjnych;
- 6) dopuszcza się usuwanie zadrzewień i zakrzewień oznaczonych na rysunku planu w minimalnym zakresie, niezbędnym dla prawidłowego funkcjonowania obiektów infrastruktury technicznej;
- 7) nakazuje się stosować rozwiązania służące ochronie zasobów Głównych Zbiorników Wód Podziemnych nr 127 „Subzbiornik Złotów – Piła – Strzelce Krajeńskie” oraz nr 136 „Zbiornik międzymorenowy Dobiegniew”, w granicach których znajduje się część obszaru objętego planem;
- 8) nakazuje się postępować zgodnie z przepisami odrębnymi, ustalonymi dla:
 - a) Obszaru Chronionego Krajobrazu „Puszcza Drawska” oraz obszaru Natura 2000 „Uroczyska Puszczy nad Drawą”, w granicach których znajduje się część obszaru objętego planem;
 - b) obszaru Natura 2000 „Lasy Puszczy nad Drawą”, w granicach którego znajduje się obszar objęty planem.

§ 5. W zakresie ochrony dziedzictwa kulturowego, zabytków i krajobrazu kulturowego:

- 1) ustala się strefy ochrony konserwatorskiej zabytków archeologicznych oznaczone na rysunku planu;
- 2) nakazuje się współdziałać z właściwym organem ochrony zabytków w zakresie zamierzeń inwestycyjnych i innych zamierzeń związanych z pracami ziemnymi w granicach stref ochrony konserwatorskiej zabytków archeologicznych oznaczonych na rysunku planu;
- 3) nakazuje się przeprowadzić badania archeologiczne w granicach stref ochrony konserwatorskiej zabytków archeologicznych na zasadach określonych przepisami odrębnymi;
- 4) nakazuje się postępować zgodnie z przepisami odrębnymi w przypadku ujawnienia przedmiotu posiadającego cechy zabytku podczas prowadzenia prac budowlanych i ziemnych.

§ 6. W zakresie obsługi komunikacyjnej:

- 1) ustala się utrzymanie powiązań komunikacyjnych terenu objętego planem z zewnętrznym układem dróg publicznych i wewnętrznych;
- 2) ustala się obsługę komunikacyjną terenów z przyległej drogi publicznej lub wewnętrznej, a także terenów przyległych;
- 3) nie wyznacza się miejsc do parkowania oraz nie określa się zasad ich realizacji.

§ 7. W zakresie obsługi infrastrukturalnej:

- 1) dopuszcza się lokalizację infrastruktury technicznej;
- 2) dopuszcza się utrzymanie, rozbudowę, przebudowę oraz likwidację istniejącej infrastruktury technicznej;
- 3) nie określa się zasad w zakresie zaopatrzenia w wodę, gaz, energię elektryczną, energię cieplną i usługi teletechniczne, a także zasad odprowadzania ścieków, chyba że ustalenia szczegółowe stanowią inaczej;
- 4) dopuszcza się odprowadzanie wód opadowych i roztopowych do gruntu lub powierzchniowo w teren, po uprzednim podczyszczeniu jeżeli wymagają tego przepisy odrębne;
- 5) dopuszcza się lokalizację linii elektroenergetycznych:
 - a) dla niskiego i średniego napięcia – kablowych lub napowietrznych,
 - b) dla wysokiego napięcia – wyłącznie napowietrznych;
- 6) dla linii elektroenergetycznych wysokiego napięcia 110 kV ustala się pas technologiczny, w którym zakazuje się zagospodarowania i użytkowania terenów w sposób zagrażający funkcjonowaniu linii.

§ 8. Zakazuje się tymczasowego zagospodarowania, urządzania i użytkowania terenów.

§ 9. Na obszarze objętym planem:

- 1) nie określa się wymagań wynikających z potrzeb kształtowania przestrzeni publicznych;
- 2) nie zostały wyznaczone tereny górnicze, a także obszary szczególnego zagrożenia powodzią oraz obszary osuwania się mas ziemnych.

Rozdział 3.

Ustalenia szczegółowe

§ 10. Ustala się tereny infrastruktury elektroenergetycznej, oznaczone na rysunku planu symbolami E1, E2, E3, E4, E5, E6, E7, E8, E9, E10, E11, E12, E13, E14, E15, E16, E17, E18, E19, E20, E21, E22, E24, E25, E26, E27, E28, E29, E30, E31, E32, E33, E34, E35, E36, E37, E38, E39, E40, E41, E42, E43 i E44, dla których:

- 1) ustala się przeznaczenie podstawowe – napowietrzna linia elektroenergetyczna wysokiego napięcia 110 kV;
- 2) dopuszcza się przeznaczenie uzupełniające – inne obiekty infrastruktury technicznej oraz działalność rolnicza związana z uprawą i wypasem, a na terenach oznaczonych symbolami E8, E9, E11 i E34 także gospodarka rybacka;
- 3) dopuszcza się wysokość obiektów infrastruktury technicznej – maksymalnie 45 m nad powierzchnią terenu;
- 4) ustala się strefy ochrony konserwatorskiej zabytków archeologicznych na części terenów oznaczonych symbolami E12, E24, E27, E32, E34, E38, E39, E40 i E41.

§ 11. Ustala się teren infrastruktury elektroenergetycznej, oznaczony na rysunku planu symbolem E23, dla którego:

- 1) ustala się przeznaczenie podstawowe – napowietrzna linia elektroenergetyczna wysokiego napięcia 110 kV;
- 2) dopuszcza się przeznaczenie uzupełniające – inne obiekty infrastruktury technicznej oraz działalność rolnicza związana z uprawą i wypasem, w tym budynki gospodarcze, garażowe i magazynowe;
- 3) dopuszcza się powierzchnię zabudowy – maksymalnie 100% w granicach nieprzekraczalnych linii zabudowy;
- 4) dopuszcza się intensywność zabudowy – od 0 do 1;
- 5) dopuszcza się wysokość zabudowy:
 - a) dla budynków – maksymalnie 4 m nad powierzchnią terenu,
 - b) dla obiektów infrastruktury technicznej – maksymalnie 45 m nad powierzchnią terenu;
- 6) dopuszcza się dachy o dowolnej konstrukcji, pokryciu z materiałów niepalnych i dowolnym kącie nachylenia połaci;
- 7) dopuszcza się zabudowę na granicy działki jeżeli nie wykluczają tego linie zabudowy;
- 8) ustala się zaopatrzenie w energię elektryczną z sieci elektroenergetycznej zlokalizowanej na terenie planu lub poza jego granicami.

§ 12. Ustala się tereny lasów, oznaczone na rysunku planu symbolami ZL1, ZL2, ZL3, ZL4 i ZL5, dla których:

- 1) ustala się przeznaczenie podstawowe – gospodarka leśna, dla której obowiązują zasady zagospodarowania zgodnie z przepisami odrębnymi;
- 2) dopuszcza się przeznaczenie uzupełniające – napowietrzna linia elektroenergetyczna wysokiego napięcia 110 kV z uwzględnieniem ograniczeń wynikających z przepisów odrębnych, regulujących zagospodarowanie terenu pod napowietrznymi liniami elektroenergetycznymi oraz inne obiekty infrastruktury technicznej, których realizacja nie powoduje wyłączenia gruntów leśnych z produkcji;
- 3) dopuszcza się wysokość obiektów infrastruktury technicznej – maksymalnie 45 m nad powierzchnią terenu;
- 4) ustala się strefy ochrony konserwatorskiej zabytków archeologicznych na części terenów oznaczonych symbolami ZL2 i ZL3.

§ 13. Ustala się tereny wód powierzchniowych, oznaczone na rysunku planu symbolami WS1, WS2, WS3, WS4, WS5, WS6, WS7, WS8, WS9, WS10 i WS11, dla których:

- 1) ustala się przeznaczenie podstawowe – wody powierzchniowe, dla których obowiązują zasady zagospodarowania zgodnie z przepisami odrębnymi;
- 2) dopuszcza się przeznaczenie uzupełniające – napowietrzna linia elektroenergetyczna wysokiego napięcia 110 kV oraz inne obiekty infrastruktury technicznej, a na terenach oznaczonych symbolami WS1, WS2, WS5, WS8 i WS9 także gospodarka rybacka;
- 3) dopuszcza się wysokość obiektów infrastruktury technicznej – maksymalnie 45 m nad powierzchnią terenu;
- 4) zakazuje się kanalizowania i przykrywania wód powierzchniowych, za wyjątkiem przejazdów na potrzeby lokalizacji infrastruktury i skomunikowania terenów sąsiednich.

§ 14. Ustala się teren publicznej drogi głównej ruchu przyspieszonego, oznaczony na rysunku planu symbolem KDGP, dla którego:

- 1) ustala się przeznaczenie podstawowe – publiczna droga główna ruchu przyspieszonego, dla której obowiązują zasady zagospodarowania zgodnie z przepisami odrębnymi;
- 2) dopuszcza się przeznaczenie uzupełniające – napowietrzna linia elektroenergetyczna wysokiego napięcia 110 kV oraz inne obiekty infrastruktury technicznej;
- 3) ustala się szerokość pasa drogowego zgodnie z liniami rozgraniczającymi oznaczonymi na rysunku planu;
- 4) dopuszcza się wysokość obiektów infrastruktury technicznej – maksymalnie 45 m nad powierzchnią terenu.

§ 15. Ustala się tereny publicznych dróg zbiorczych, oznaczone na rysunku planu symbolami KDZ1, KDZ2, KDZ3, KDZ4 i KDZ5, dla których:

- 1) ustala się przeznaczenie podstawowe – publiczne drogi zbiorcze, dla których obowiązują zasady zagospodarowania zgodnie z przepisami odrębnymi;
- 2) dopuszcza się przeznaczenie uzupełniające – napowietrzna linia elektroenergetyczna wysokiego napięcia 110 kV oraz inne obiekty infrastruktury technicznej;
- 3) ustala się szerokość pasa drogowego zgodnie z liniami rozgraniczającymi oznaczonymi na rysunku planu;
- 4) dopuszcza się wysokość obiektów infrastruktury technicznej – maksymalnie 45 m nad powierzchnią terenu.

§ 16. Ustala się tereny publicznych dróg dojazdowych, oznaczone na rysunku planu symbolami KDD1, KDD2, KDD3, KDD4, KDD5, KDD6, KDD7, KDD8, KDD9, KDD10, KDD11, KDD12, KDD13, KDD14, KDD15, KDD16, KDD17, KDD18, KDD19, KDD20, KDD21 i KDD22, dla których:

- 1) ustala się przeznaczenie podstawowe – publiczne drogi dojazdowe, dla których obowiązują zasady zagospodarowania zgodnie z przepisami odrębnymi;
- 2) dopuszcza się przeznaczenie uzupełniające – napowietrzna linia elektroenergetyczna wysokiego napięcia 110 kV oraz inne obiekty infrastruktury technicznej;
- 3) ustala się szerokość pasa drogowego zgodnie z liniami rozgraniczającymi oznaczonymi na rysunku planu;
- 4) dopuszcza się wysokość obiektów infrastruktury technicznej – maksymalnie 45 m nad powierzchnią terenu.

§ 17. Ustala się tereny dróg wewnętrznych, oznaczone na rysunku planu symbolami KDW1 i KDW2, dla których:

- 1) ustala się przeznaczenie podstawowe – drogi wewnętrzne;
- 2) dopuszcza się przeznaczenie uzupełniające – napowietrzna linia elektroenergetyczna wysokiego napięcia 110 kV oraz inne obiekty infrastruktury technicznej;
- 3) ustala się szerokość pasa drogowego zgodnie z liniami rozgraniczającymi oznaczonymi na rysunku planu;
- 4) dopuszcza się wysokość obiektów infrastruktury technicznej – maksymalnie 45 m nad powierzchnią terenu.

Rozdział 4.

Ustalenia końcowe

§ 18. W granicach planu tracą moc ustalenia uchwały Nr VIII/76/2003 Rady Miejskiej w Dobiegniewie z dnia 30 września 2003 r. w sprawie zmiany miejscowego planu zagospodarowania przestrzennego gminy Dobiegniew.

§ 19. W granicach planu dla 10,7670 ha gruntów rolnych wydana została zgoda Ministra Rolnictwa i Rozwoju Wsi z dnia 24 marca 2015 r. (znak: GZ.tr.057-602-85/15) na zmianę przeznaczenia na cele nierolnicze.

§ 20. W granicach planu dla 6,3798 ha gruntów leśnych wydana została zgoda Ministra Środowiska z dnia 10 kwietnia 2015 r. (znak: ZS.2210.42.2015.SS) na zmianę przeznaczenia na cele nieleśne.

§ 21. Dla ustalenia wysokości jednorazowej opłaty w związku ze zbyciem przez właściciela albo użytkownika wieczystego nieruchomości, której wartość wzrosła w związku z uchwaleniem planu, określa się stawkę w wysokości:

- 1) 1% dla wszystkich terenów oznaczonych symbolami WS, KDGP, KDZ, KDD i KDW;
- 2) 30% dla pozostałych terenów.

§ 22. Wykonanie uchwały powierza się Burmistrzowi Dobiegniewa.

§ 23. Uchwała wchodzi w życie po upływie 14 dni od dnia ogłoszenia w Dzienniku Urzędowym Województwa Lubuskiego.

Przewodniczący Rady
Miejskiej w Dobiegniewie

Marek Kowalczyk

MIEJSCOWY PLAN ZAGOSPODAROWANIA PRZESTRZENNEGO GMINY DOBIEGNIEW

8 @ 'DFN96-9; I '@B=9 @?HFC9B9F; 9HM7NB9>'K MGC?9; C'B5D= 7-5 '%\$'_J

N5 ú 7NB-? 'BF'%f5F?I GN'%L8C'I 7<K5úMBF'J#*#9)'F58MA-9>G?9>'K'8C6-9; B-9K-9'N'8B-5''\$'?K-9HB-5'&\$%)'F''

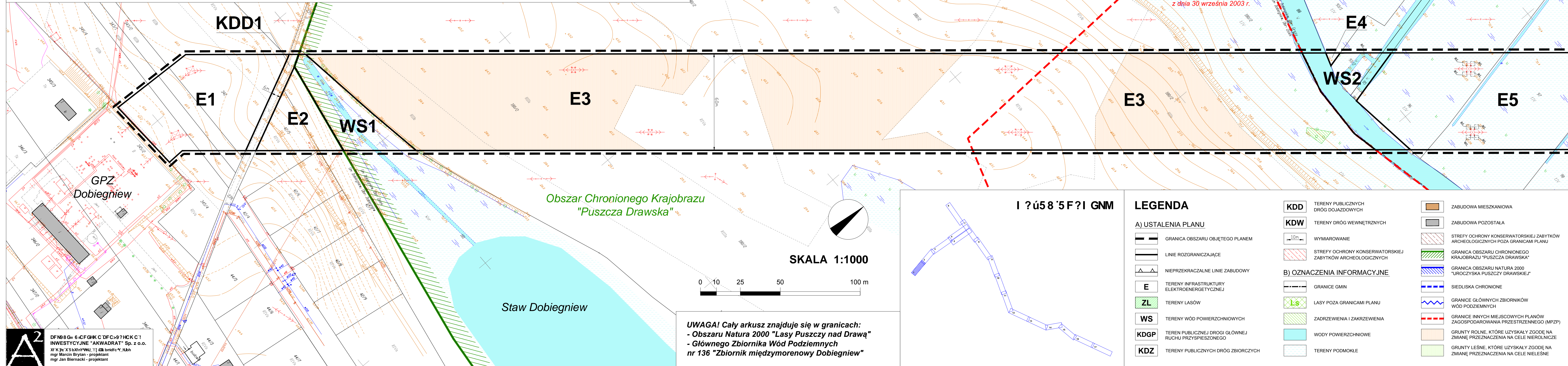

MPZP przyjęty uchwałą Nr VIII/76/2003 Rady Miejskiej w Dobiegniewie z dnia 30 września 2003 r.

Obszar Chronionego Krajobrazu "Puszcza Drawska"

Staw Dobiegniew

SKALA 1:1000

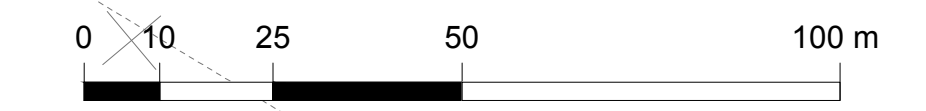

UWAGA! Cały arkusz znajduje się w granicach:
- Obszaru Natura 2000 "Lasy Puszczy nad Drawą"
- Głównego Zbiornika Wód Podziemnych nr 136 "Zbiornik międzymorenowy Dobiegniew"

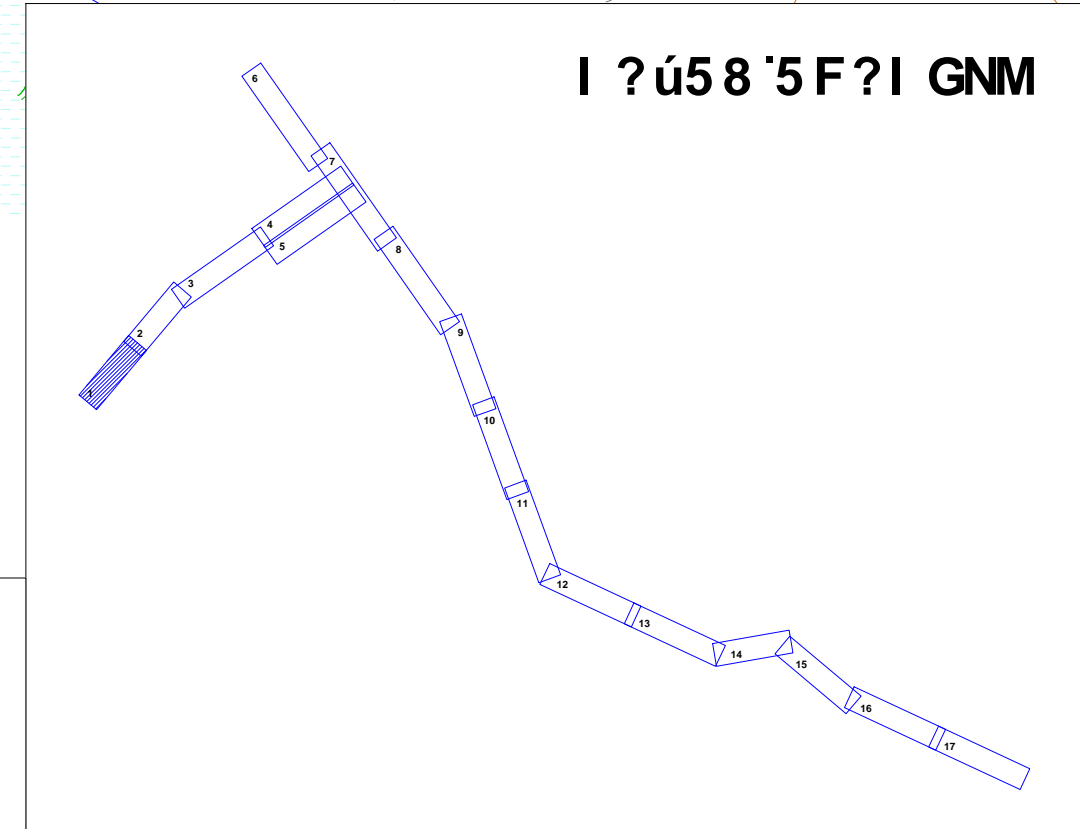

LEGENDA

A) USTALENIA PLANU

- GRANICA OBSZARU OBJĘTEGO PLANEM
- LINIE ROZGRANICZAJĄCE
- NIEPRZEKRACZALNE LINIE ZABUDOWY
- E** TERENY INFRASTRUKTURY ELEKTROENERGETYCZNEJ
- ZL** TERENY LASÓW
- WS** TERENY WÓD POWIERZCHNIOWYCH
- KDGP** TEREN PUBLICZNEJ DROGI GŁÓWNEJ RUCHU PRZYSPIESZONEGO
- KDZ** TERENY PUBLICZNYCH DRÓG ZBIORCZYCH

B) OZNACZENIA INFORMACYJNE

- KDD** TERENY PUBLICZNYCH DRÓG DOJAZDOWYCH
- KDW** TERENY DRÓG WEWNĘTRZNYCH
- WYMIAROWANIE
- STREFY OCHRONY KONSERWATORSKIEJ ZABYTKÓW ARCHEOLOGICZNYCH
- GRANICA OBSZARU CHRONIONEGO KRAJOBRAZU "PUSZCZA DRAWSKA"
- GRANICA OBSZARU NATURA 2000 "UROCZYSKA PUSZCZY DRAWSKIEJ"
- SIEDLISKA CHRONIONE
- GRANICE GŁÓWNYCH ZBIORNIKÓW WÓD PODZIEMNYCH
- GRANICE INNYCH MIEJSCOWYCH PLANÓW ZAGOSPODAROWANIA PRZESTRZENNEGO (MPZP)
- GRUNTY ROLNE, KTÓRE UZYSKAŁY ZGODĘ NA ZMIANĘ PRZEZNACZENIA NA CELE NIEROLNICZE
- GRUNTY LEŚNE, KTÓRE UZYSKAŁY ZGODĘ NA ZMIANĘ PRZEZNACZENIA NA CELE NIELEŚNE
- ZABUDOWA MIESZKANIOWA
- ZABUDOWA POZOSTAŁA
- STREFY OCHRONY KONSERWATORSKIEJ ZABYTKÓW ARCHEOLOGICZNYCH POZA GRANICAMI PLANU
- TERENY PODMOKŁE

A2
DFN96= 6-cFgHK'c'DFC>9?HCK C'
INWESTYCYJNE "AKWADRA" Sp. z o.o.
X'K'Jc'X'5 bXfnyWU' I' i0E bndfc'y' Hbh
mgr Marcin Brytan - projektant
mgr Jan Biernacki - projektant

MIEJSCOWY PLAN ZAGOSPODAROWANIA PRZESTRZENNEGO GMINY DOBIEGNIW

8 @ `DFN96 @; I `@B=9 @ ? HFC9B9F; 9HM7 NB9>'K MGC? @; C`B5 D= 7-5 `%/\$_J

N5 ú 7NB@ `BF`%/f5F?I GN&L8C`I 7<K5 úMBF`J#*#) `F58MA @>G? @>'K`8C6 @; B@K @ `N`8B5 "` \$?K @HB5 `&\$) `F"

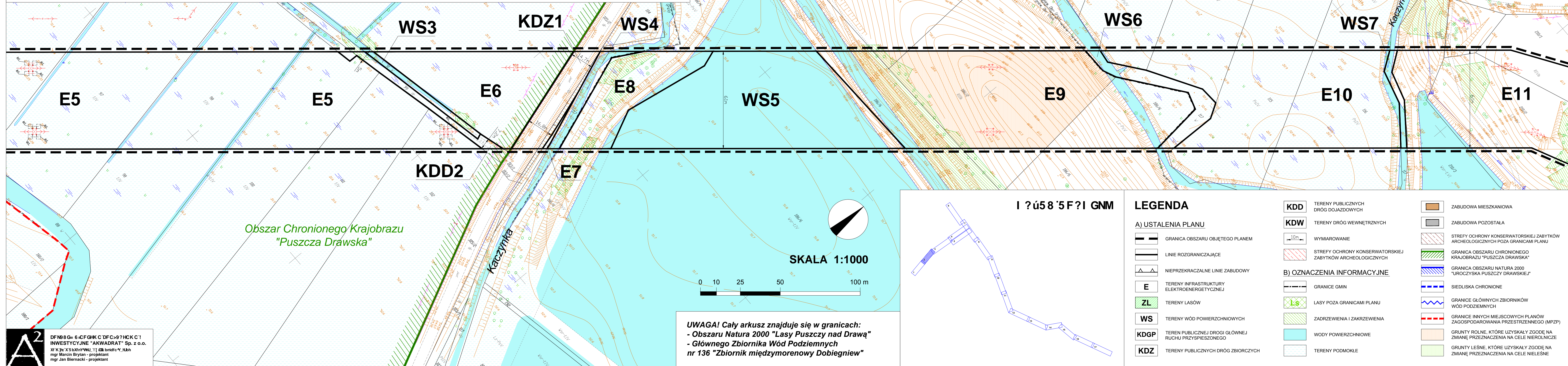

Obszar Chronionego Krajobrazu "Puszcza Drawska"

UWAGA! Cały arkusz znajduje się w granicach:
- Obszaru Natura 2000 "Lasy Puszczy nad Drawą"
- Głównego Zbiornika Wód Podziemnych nr 136 "Zbiornik międzymorenowy Dobiegniew"

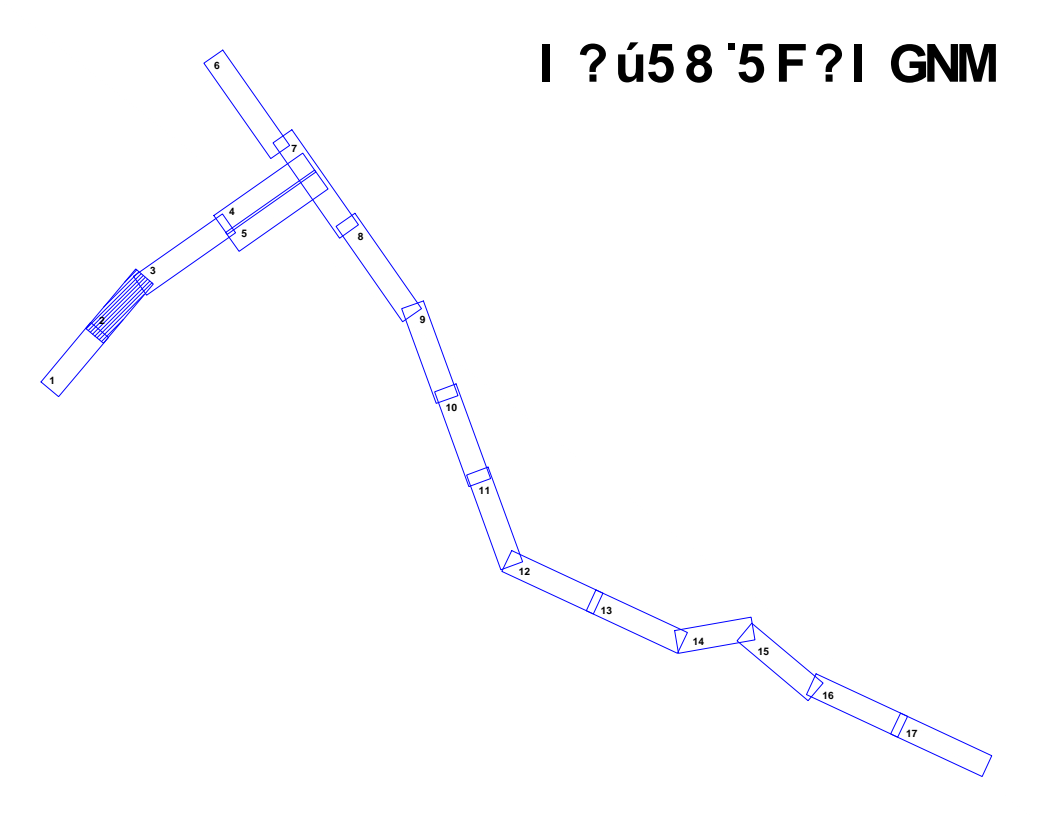

LEGENDA	
A) USTALENIA PLANU	
	GRANICA OBSZARU OBJĘTEGO PLANEM
	LINIE ROZGRANICZAJĄCE
	NIEPRZEKRACZALNE LINIE ZABUDOWY
	TERENY INFRASTRUKTURY ELEKTROENERGETYCZNEJ
	TERENY LASÓW
	TERENY WÓD POWIERZCHNIOWYCH
	TEREN PUBLICZNEJ DROGI GŁÓWNEJ RUCHU PRZYSPIESZONEGO
	TERENY PUBLICZNYCH DRÓG ZBIORCZYCH
B) OZNACZENIA INFORMACYJNE	
	GRANICE GMIN
	LASY POZA GRANICAMI PLANU
	ZADRZEWIENIA I ZAKRZEWIENIA
	WODY POWIERZCHNIOWE
	TERENY PODMOKŁE
	ZABUDOWA MIESZKANIOWA
	ZABUDOWA POZOSTAŁA
	STREFY OCHRONY KONSERWATORSKIEJ ZABYTKÓW ARCHEOLOGICZNYCH POZA GRANICAMI PLANU
	GRANICA OBSZARU CHRONIONEGO KRAJOBRAZU "PUSZCZA DRAWSKA"
	GRANICA OBSZARU NATURA 2000 "UROCZYSKA PUSZCZY DRAWSKIEJ"
	SIEDLISKA CHRONIONE
	GRANICE GŁÓWNYCH ZBIORNIKÓW WÓD PODZIEMNYCH
	GRANICE INNYCH MIEJSCOWYCH PLANÓW ZAGOSPODAROWANIA PRZESTRZENNEGO (MPZP)
	GRUNTY ROLNE, KTÓRE UZYSKAŁY ZGODĘ NA ZMIANĘ PRZEZNACZENIA NA CELE NIEROLNICZE
	GRUNTY LEŚNE, KTÓRE UZYSKAŁY ZGODĘ NA ZMIANĘ PRZEZNACZENIA NA CELE NIELEŚNE

A²
DFN96 @-6-@CFGHK C`DFC>9?HCK C`I
INWESTYCYJNE "AKWADRAT" Sp. z o.o.
X`K`Jc`X`5 bXfnyWU. `I` @E bndfc`y`Hbh
mgr Marcin Brytan - projektant
mgr Jan Biernacki - projektant



LEGENDA

A) USTALENIA PLANU

- GRANICA OBSZARU OBJĘTEGO PLANEM
- LINIE ROZGRANICZAJĄCE
- NIEPRZEKRACZALNE LINIE ZABUDOWY
- TERENY INFRASTRUKTURY ELEKTROENERGETYCZNEJ
- TERENY LASÓW
- TERENY WÓD POWIERZCHNIOWYCH
- TEREN PUBLICZNEJ DROGI GŁÓWNEJ RUCHU PRZYSPIESZONEGO
- TERENY PUBLICZNYCH DRÓG ZBIORCZYCH

B) OZNACZENIA INFORMACYJNE

- GRANICE GMIN
- LASY POZA GRANICAMI PLANU
- ZADRZEWIENIA I ZAKRZEWIENIA
- WODY POWIERZCHNIOWE
- TERENY PODMOKLE

KDD TERENY PUBLICZNYCH DRÓG DOJAZDOWYCH

KDW TERENY DRÓG WEWNĘTRZNYCH

WYMIAROWANIE 10m

STREFY OCHRONY KONSERWATORSKIEJ ZABYTKÓW ARCHEOLOGICZNYCH POZA GRANICAMI PLANU

STREFY OCHRONY KONSERWATORSKIEJ ZABYTKÓW ARCHEOLOGICZNYCH

B) OZNACZENIA INFORMACYJNE

GRANICE GMIN

LASY POZA GRANICAMI PLANU

ZADRZEWIENIA I ZAKRZEWIENIA

WODY POWIERZCHNIOWE

TERENY PODMOKLE

ZABUDOWA MIESZKANIOWA

ZABUDOWA POZOSTAŁA

STREFY OCHRONY KONSERWATORSKIEJ ZABYTKÓW ARCHEOLOGICZNYCH POZA GRANICAMI PLANU

GRANICA OBSZARU CHRONIONIEGO KRAJOBRAZU "PUSZCZA DRAWSKA"

GRANICA OBSZARU NATURA 2000 "UROCZYSKA PUSZCZY DRAWSKIEJ"

SIEDLISKA CHRONIONE

GRANICE GŁÓWNYCH ZBIORNIKÓW WÓD PODZIEMNYCH

GRANICE INNYCH MIEJSCOWYCH PLANÓW ZAGOSPODAROWANIA PRZESTRZENNEGO (MPZP)

GRUNTY ROLNE, KTÓRE UZYSKAŁY ZGODĘ NA ZMIANĘ PRZEZNACZENIA NA CELE NIEROLNICZE

GRUNTY LEŚNE, KTÓRE UZYSKAŁY ZGODĘ NA ZMIANĘ PRZEZNACZENIA NA CELE NIELEŚNE

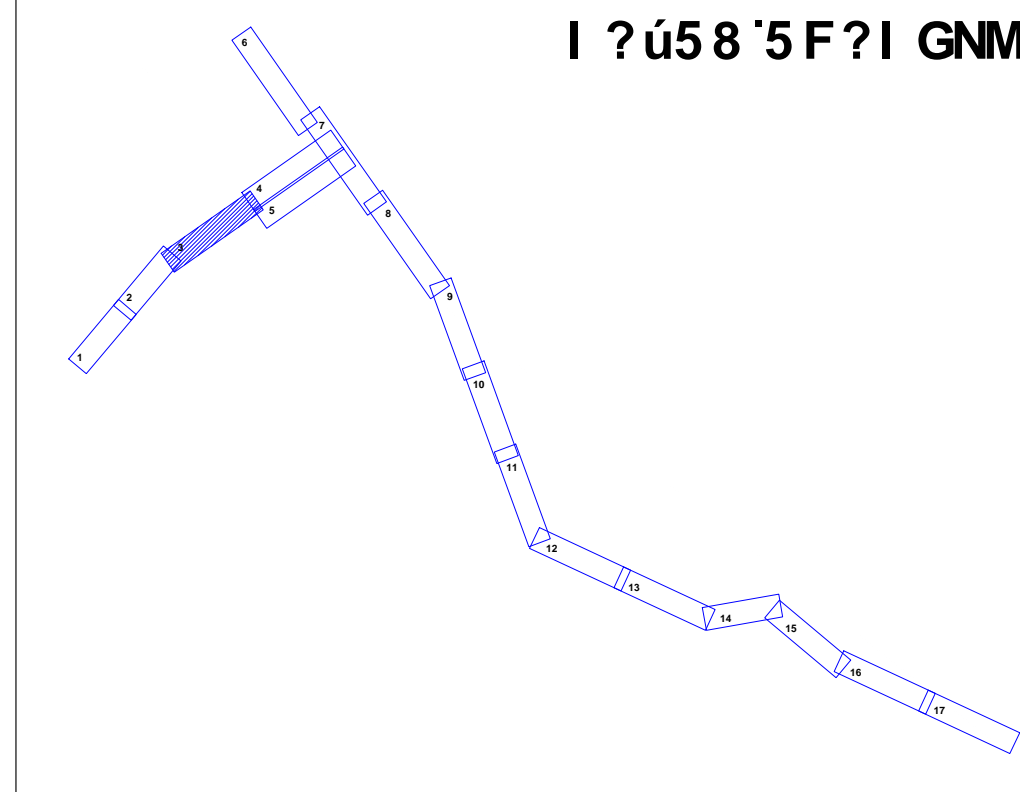

UWAGA! Cały arkusz znajduje się w granicach:
 - Obszaru Natura 2000 "Lasy Puszczy nad Drawą"
 - Głównego Zbiornika Wód Podziemnych nr 136 "Zbiornik międzymorenowy Dobiegniew"

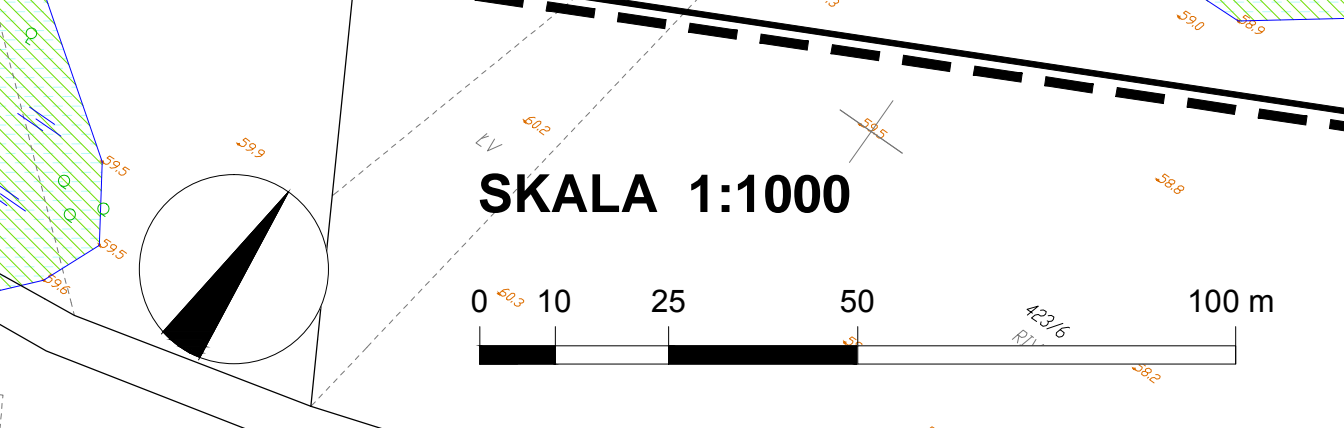

MIEJSCOWY PLAN ZAGOSPODAROWANIA PRZESTRZENNEGO GMINY DOBIEGNIEW

8 @ 'DFN96 9; I ' @B=9 @?HFC9B9F; 9HM7 NB9>'K MGC? 9; C'B5 D= 7 5 '%\$' _J

N5 ú 7 NB 2 'BF '%f5 F?1 GN' Ł8 C'1 7 <K 5 úMBF 'J # * #) 'F58 MA 9>G? 9>'K '8 C6 9; B 9K 9 'N8 B=5 " '\$?K 9HB=5 '&\$%' 'F"

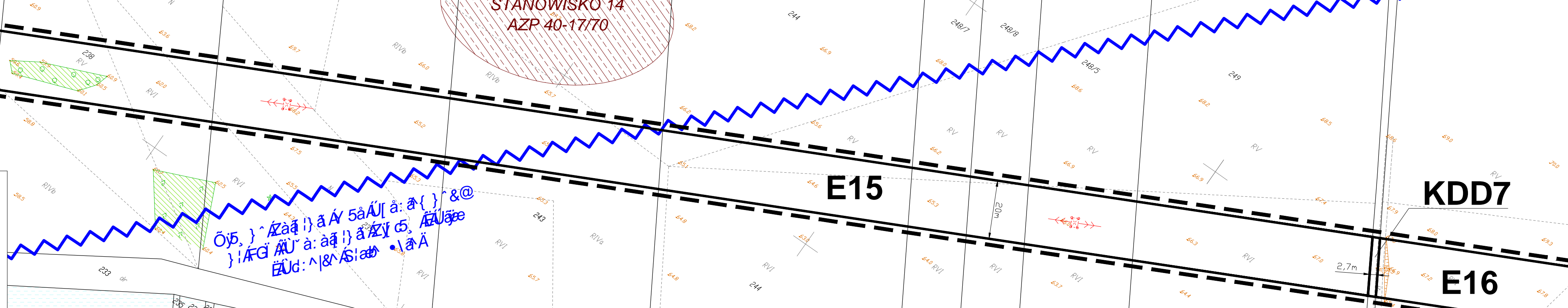

MIEJSCOWY PLAN ZAGOSPODAROWANIA PRZESTRZENNEGO GMINY DOBIEGNIEW

8 6 DF N96 9; I 0 B=9 0 ? HFC9B9F; 9HM7 NB9 > K MGC ? 9; C B5 D= 7 5 %\$ _J

N5 ú 7 NB 2 BF %f5 F ? I GN (Ł8 C I 7 < K 5 ú MBF J # * #) F 5 8 MA 9 > G ? 9 > K 8 C 6 9; B 9 K 9 N 8 B 5 " \$? K 9 HB 5 & \$ % F "



LEGENDA

- A) USTALENIA PLANU**
- GRANICA OBSZARU OBJĘTEGO PLANEM
 - LINIE ROZGRANICZAJĄCE
 - NIEPRZEKRACZALNE LINIE ZABUDOWY
 - E TERENY INFRASTRUKTURY ELEKTROENERGETYCZNEJ
 - ZL TERENY LASÓW
 - WS TERENY WÓD POWIERZCHNIOWYCH
 - KDGP TEREN PUBLICZNEJ DROGI GŁÓWNEJ RUCHU PRZYSPIESZONEGO
 - KDZ TERENY PUBLICZNYCH DRÓG ZBIORCZYCH
- B) OZNACZENIA INFORMACYJNE**
- KDD TERENY PUBLICZNYCH DRÓG DOJAZDOWYCH
 - KDW TERENY DRÓG WEWNĘTRZNYCH
 - 10m WYMIAROWANIE
 - STREFY OCHRONY KONSERWATORSKIEJ ZABYTKÓW ARCHEOLOGICZNYCH
 - STREFY OCHRONY KONSERWATORSKIEJ ZABYTKÓW ARCHEOLOGICZNYCH
 - B) OZNACZENIA INFORMACYJNE
 - GRANICE GMIN
 - Ls LASY POZA GRANICAMI PLANU
 - ZADRZEWIENIA I ZAKRZEWIENIA
 - TERENY PODMOKLE

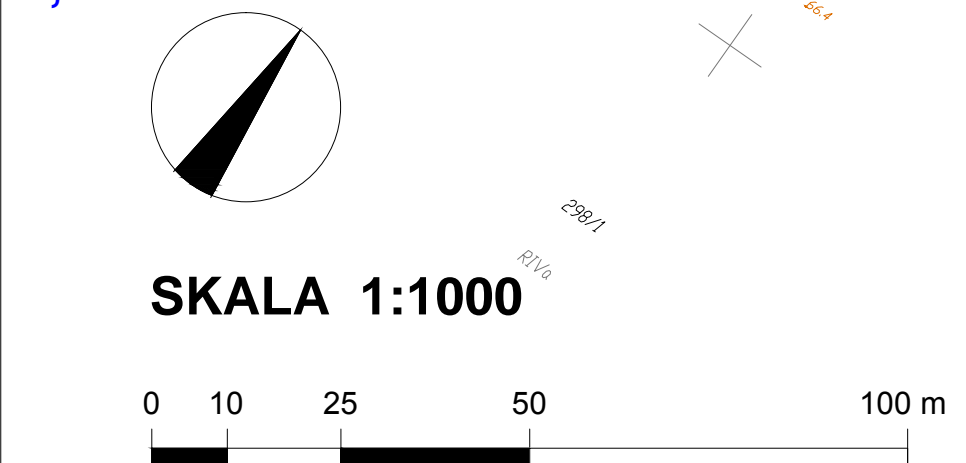
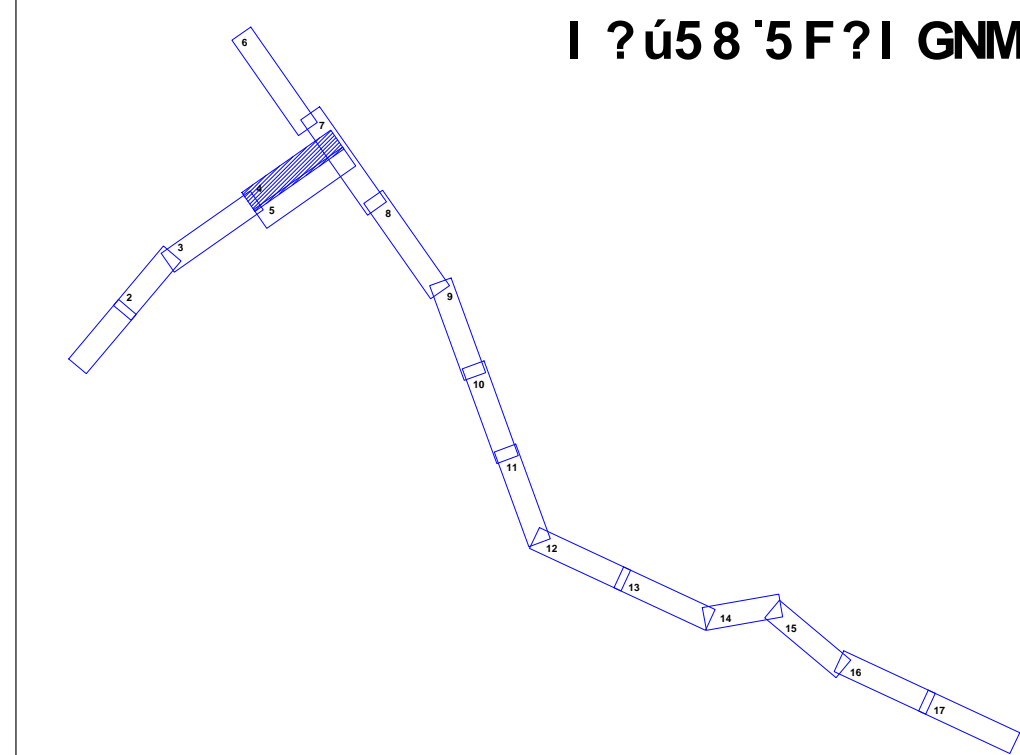

UWAGA! Cały arkusz znajduje się w granicach:
 - Obszaru Natura 2000 "Lasy Puszczy nad Drawą"
 - Głównego Zbiornika Wód Podziemnych nr 136 "Zbiornik międzymorenowy Dobiegniew"

A2
 DF N8 G= 6 CF GHK C DFC > 9 HCK C I
 INWESTYCYJNE "AKWADRAT" Sp. z o.o.
 mgr Marcin Brytan - projektant
 mgr Jan Biernacki - projektant

ÓÜ } Zaa } a Y 5aÁU } a { } & @
 nr 127 "Subzbiornik ZY 5, AÜgöe Ua: N&Siaa • 1aÄ

ÖÜ-ÜY
 STANOWISKO 98
 AZP 39-17/6

STARCZEWO

MIEJSCOWY PLAN ZAGOSPODAROWANIA PRZESTRZENNEGO GMINY DOBIEGNIEW

8 0 DF N96 9; I 0 B=9 0 ? HFC9B9F; 9HM7 NB9>'K MGC? 9; C'B5D= 7-5 '%\$'_J
 N5 ú 7NB2 'BF'%f5F?I GN'Ł8C'I 7<K 5úMBF'J#*#% F58MA9>G?9>'K'8C69; B9K9'N'8B5" '\$?K9HB5'&\$% 'F"



LEGENDA

- A) USTALENIA PLANU**
- GRANICA OBSZARU OBJĘTEGO PLANEM
 - LINIE ROZGRANICZAJĄCE
 - NIEPRZEKRACZALNE LINIE ZABUDOWY
 - E** TERENY INFRASTRUKTURY ELEKTROENERGETYCZNEJ
 - ZL** TERENY LASÓW
 - WS** TERENY WÓD POWIERZCHNIOWYCH
 - KDGP** TEREN PUBLICZNEJ DROGI GŁÓWNEJ RUCHU PRZYSPIESZONEGO
 - KDZ** TERENY PUBLICZNYCH DRÓG ZBIORCZYCH
 - KDD** TERENY PUBLICZNYCH DRÓG DOJAZDOWYCH
 - KDW** TERENY DRÓG WEWNĘTRZNYCH
 - WYMIAROWANIE
 - STREFY OCHRONY KONSERWATORSKIEJ ZABYTKÓW ARCHEOLOGICZNYCH
- B) OZNACZENIA INFORMACYJNE**
- GRANICE GMIN
 - Ls** LASY POZA GRANICAMI PLANU
 - ZADRZEWIENIA I ZAKRZEWIENIA
 - WODY POWIERZCHNIOWE
 - TERENY PODMOKŁE
 - ZABUDOWA MIESZKANIOWA
 - ZABUDOWA POZOSTAŁA
 - STREFY OCHRONY KONSERWATORSKIEJ ZABYTKÓW ARCHEOLOGICZNYCH POZA GRANICAMI PLANU
 - GRANICA OBSZARU CHRONIONEGO KRAJOBRAZU "PUSZCZA DRAWSKA"
 - GRANICA OBSZARU NATURA 2000 "UROCZYSKA PUSZCZY DRAWSKIEJ"
 - SIEDLISKA CHRONIONE
 - GRANICE GŁÓWNYCH ZBIORNIKÓW WÓD PODZIEMNYCH
 - GRANICE INNYCH MIEJSCOWYCH PLANÓW ZAGOSPODAROWANIA PRZESTRZENNEGO (MPZP)
 - GRUNTY ROLNE, KTÓRE UZYSKAŁY ZGODĘ NA ZMIANĘ PRZEZNACZENIA NA CELE NIEROLNICZE
 - GRUNTY LEŚNE, KTÓRE UZYSKAŁY ZGODĘ NA ZMIANĘ PRZEZNACZENIA NA CELE NIELEŚNE

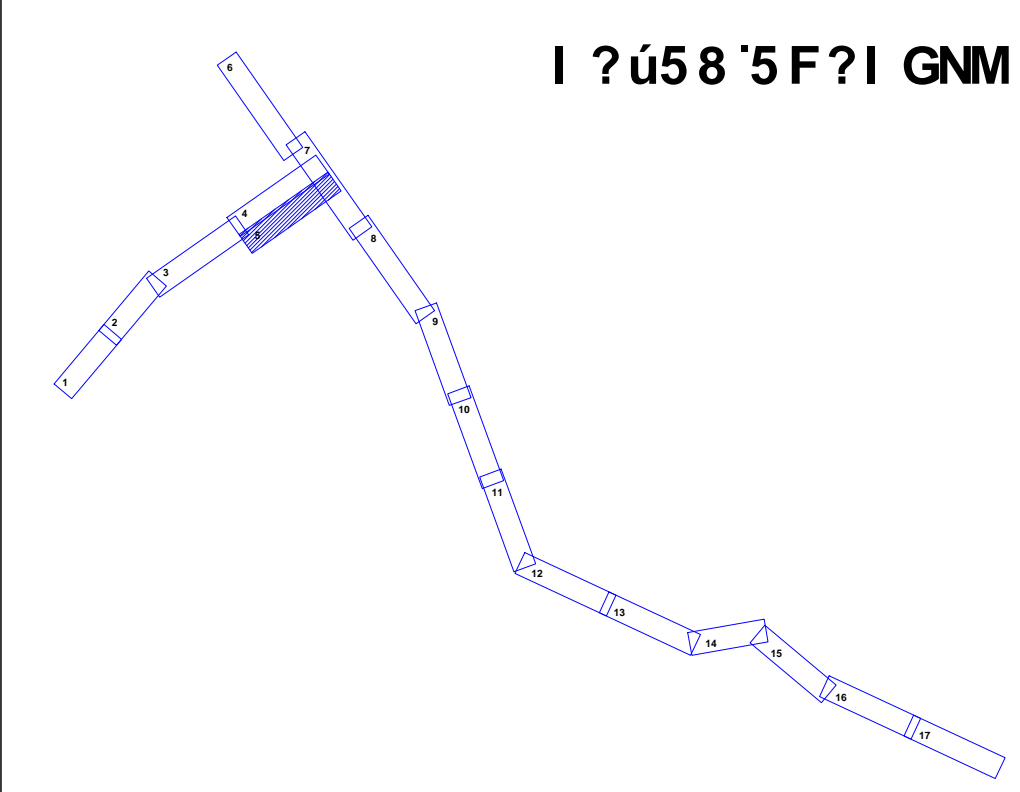

UWAGA! Cały arkusz znajduje się w granicach:
 - Obszaru Natura 2000 "Lasy Puszczy nad Drawą"
 - Głównych Zbiorników Wód Podziemnych nr 127 "Subzbiornik Złotów - Piła - Strzelce Krajeńskie"
 nr 136 "Zbiornik międzymorenowy Dobiegniew"

A2
 DF N98 G= 6 4CF GHK C' DFC > 9 ? HCK C' I
 INWESTYCYJNE "AKWADRA" Sp. z o.o.
 XI K PC X S Dm m W M L I I B b r n d r c " Y K b h
 mgr Marcin Brytan - projektant
 mgr Jan Biernacki - projektant

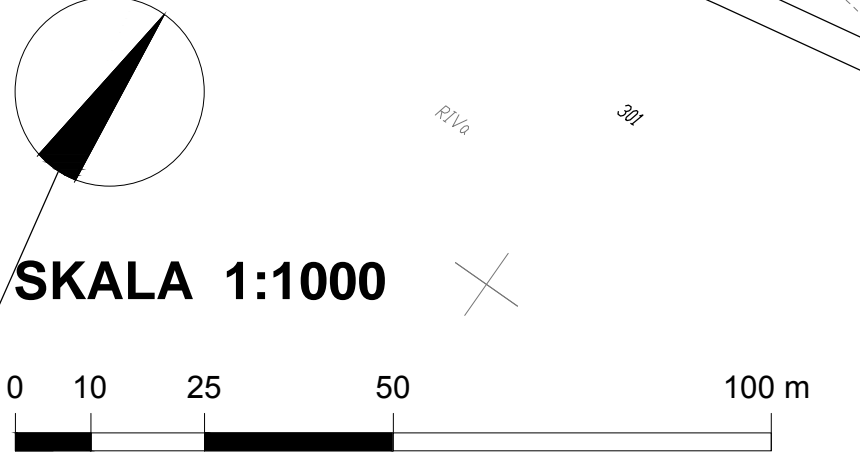



LEGENDA

A) USTALENIA PLANU

- GRANICA OBSZARU OBJĘTEGO PLANEM
- LINE ROZGRANICZAJĄCE
- NEPRZEKRACZAJĄCE LINE ZABUDOWY
- TERENY INFRASTRUKTURY ELEKTROENERGETYCZNEJ
- TERENY LASÓW
- TERENY WÓD POWIERZCHNIOWYCH
- TERENY PUBLICZNE DROGI GŁÓWNEJ RUCHU PRZESZTOSZEDNEGO
- TERENY PUBLICZNYCH DROG ZBIORCZYCH
- TERENY PUBLICZNYCH DROG DOJAZDOWYCH
- TERENY DROG WEWNĘTRZNYCH
- WYMAROWANIE
- STREFY OCHRONY KONSERWATORSKIEJ ZABYTKÓW ARCHEOLOGICZNYCH

B) OZNACZENIA INFORMACYJNE

- GRANICE GMIN
- LASY POZA GRANICAMI PLANU
- ZAPRZEWIENIA I ZAKRZEWIENIA
- WODY POWIERZCHNIOWE
- TERENY PODMOKLE
- ZABUDOWA MIESZKANIOWA
- ZABUDOWA POZOSTAŁA
- STREFY OCHRONY KONSERWATORSKIEJ ZABYTKÓW ARCHEOLOGICZNYCH POZA GRANICAMI PLANU
- GRANICA OBSZARU CHRONIONEGO KRAJOBRAZU "PUSSCZA DRAWSKA"
- GRANICA OBSZARU NATURA 2000 "URCZYSKA PUSCZY DRAWSKIE"
- SIEDLISKA CHRONIONE
- GRANICE GŁÓWNYCH ZBIORNIKÓW WÓD PODZIEMNYCH
- GRANICE INNYCH MIEJSCOWYCH PLANÓW ZAGOSPODAROWANIA PRZESTRZENNEGO (MPZP)
- ZIEMNIE PODLE, KTÓRE UZYSKAŁY POZOSTAŁĄ ZMIANĘ PRZEZNACZENIA NA CELE NIEROLNICZE
- ZIEMNIE LEŚNE, KTÓRE UZYSKAŁY ZGODNĄ NA ZMIANĘ PRZEZNACZENIA NA CELE NIELEŚNE

DF-N88-G-6-CF6HK-C DFC-S7HK-C 1
 INWESTYCYJNE "AKWADUKAT" Sp. z o.o.
 mgr Marcin Brytan - projektant
 mgr Jan Bernacki - projektant

I ? U58 '5F ? I GNM

UWAGA! Cały arkusz znajduje się w granicach:
 - Obszaru Chronionego Krajobrazu "Puszcza Drawska"
 - Obszaru Natura 2000 "Łasy Puszczy nad Drawą"
 - Głównego Zbiornika Wód Podziemnych nr 136 "Zbiornik międzymyrenowy Doblegniew"



LEGENDA

A) USTALENIA PLANU

- GRANICA OBSZARU OBJĘTEGO PLANEM
- LINE ROZGRANICZAJĄCE
- NIERZECZACZALNE LINE ZABUDOWY
- TERENY INFRASTRUKTURY ELEKTROENERGETYCZNEJ
- TERENY LASÓW
- TERENY WÓD POWIERZCHNIOWYCH
- TERENY PUBLICZNEJ DRÓG GŁÓWNEJ RUCHU PRZETWÓRZONEGO
- TERENY PUBLICZNYCH DRÓG ZBIORCZYCH
- TERENY PUBLICZNYCH DRÓG DOJAZDOWYCH
- TERENY DRÓG WEWNĘTRZNYCH
- WYMAROWANIE
- STREFY OCHRONY KONSERWATORSKIEJ ZABYTKÓW ARCHEOLOGICZNYCH POZA GRANICAMI PLANU

B) OZNACZENIA INFORMACYJNE

- GRANICE GMIN
- LASY POZA GRANICAMI PLANU
- ZAPORZENIENIA I ZAKRZEWIENIA
- WODY POWIERZCHNIOWE
- TERENY PODMOKLE
- ZABUDOWA MIESZKANOWA
- ZABUDOWA POZOSTAŁA
- STREFY OCHRONY KONSERWATORSKIEJ ZABYTKÓW ARCHEOLOGICZNYCH POZA GRANICAMI PLANU
- GRANICA OBSZARU CHRONIONEGO KRAJOBRAZU "PUSZCZA DRAWSKA"
- GRANICA OBSZARU NATURA 2000 "UCZYSTKA PUSZCZ DRAWSKIEJ"
- SIEDLISKA CHRONIONE
- GRANICE GŁÓWNYCH ZBIORNIKÓW WÓD PODZEMNYCH
- GRANICE INNYCH NIEBOSZYNYCH PLANÓW ZAGOSPODAROWANIA PRZESTRZENNEGO (MPZP)
- GRUNTY ROLNE, KTÓRE UZYSKAŁY ZGODĘ NA ZMIANĘ PRZEZNACZENIA NA CELE NIEROLNICZE
- GRUNTY LEŚNE, KTÓRE UZYSKAŁY ZGODĘ NA ZMIANĘ PRZEZNACZENIA NA CELE NIELEŚNE

SKALA 1:1000

0 10 25 50 100 m

DF-N88-G-6-0-FGHK-C-DF-C-97-HKC-C-1
INWESTYCYJNE "ARKADRA" Sp. z o.o.
 mgr inż. Michał Białoch "prokurator", rrbh
 mgr inż. Jan Bernacki "projektant"

I ? 5 8 ' 5 F ? I GNM

UWAGA! Cały arkusz znajduje się w granicach:
 - Obszaru Natura 2000 "Las Puszczy nad Drawą"
 - Głównego Zbiornika Wód Podziemnych nr 136 "Zbiornik międzymorenowy Doblegniew"



SKALA 1:1000

0 10 25 50 100 m

LEGENDA

A) USTALENIA PLANU

- GRANICA OBSZARU OBLIĘTEGO PLANEM
- LINE ROZGRANICZAJĄCE
- NEPRZERWISTE LINE ZABUDOWY
- TERENY INFRASTRUKTURY ELEKTROENERGETYCZNEJ
- TERENY LASÓW
- TERENY WÓD POWIERZCHNIOWYCH
- TERENY PUBLICZNEJ DROGI GŁÓWNEJ RUCHU PRZYSPIESZONEGO
- TERENY PUBLICZNYCH DRÓG ZBIORCZYCH
- TERENY PUBLICZNYCH DRÓG DOJAZDOWYCH
- TERENY DRÓG WEWNĘTRZNYCH
- WYMAROWANIE
- STREFY OCHRONY KONSERWATORSKIEJ ZABYTKÓW ARCHEOLOGICZNYCH

B) OZNACZENIA INFORMACYJNE

- GRANICE GMIN
- LASY POZA GRANICAMI PLANU
- ZAPREZEMIA I ZAKRZEWIENIA
- WODY POWIERZCHNIOWE
- TERENY PODMOKLE
- ZABUDOWA MIESZKANOWA
- ZABUDOWA POZOSTAŁA
- STREFY OCHRONY KONSERWATORSKIEJ ZABYTKÓW ARCHEOLOGICZNYCH POZA GRANICAMI PLANU
- GRANICE OBSZARU CHRONIONEGO KRAJOBRAZU "PUSCZA DRAWSKA"
- GRANICA OBSZARU NATURA 2000 "UROCZYSKA PUSCZY DRAWSKIEJ"
- SIEDLISKA CHRONIONE
- GRANICE GŁÓWNYCH ZBIORNIKÓW WÓD PODZIEMNYCH
- ZAGOSPODAROWANIA PRZESTRZENNEGO (MPZP)
- GRUNTY ROLNE, KTÓRE UZYSKAŁY ZGODĘ NA ZMIANĘ PRZEZNACZENIA NA CELE NIEROLNICZE
- GRUNTY LEŚNE, KTÓRE UZYSKAŁY ZGODĘ NA ZMIANĘ PRZEZNACZENIA NA CELE NIELEŚNE

DFN 8 G- 6-CFGHK C DFC-S7HCK C I
 INWESTYCYJNE "AKWADUKAT" Sp. z o.o.
 XI K: X-50mWML I I 08 linie c' 1 bh
 mgr inż. Stanisław - projektant

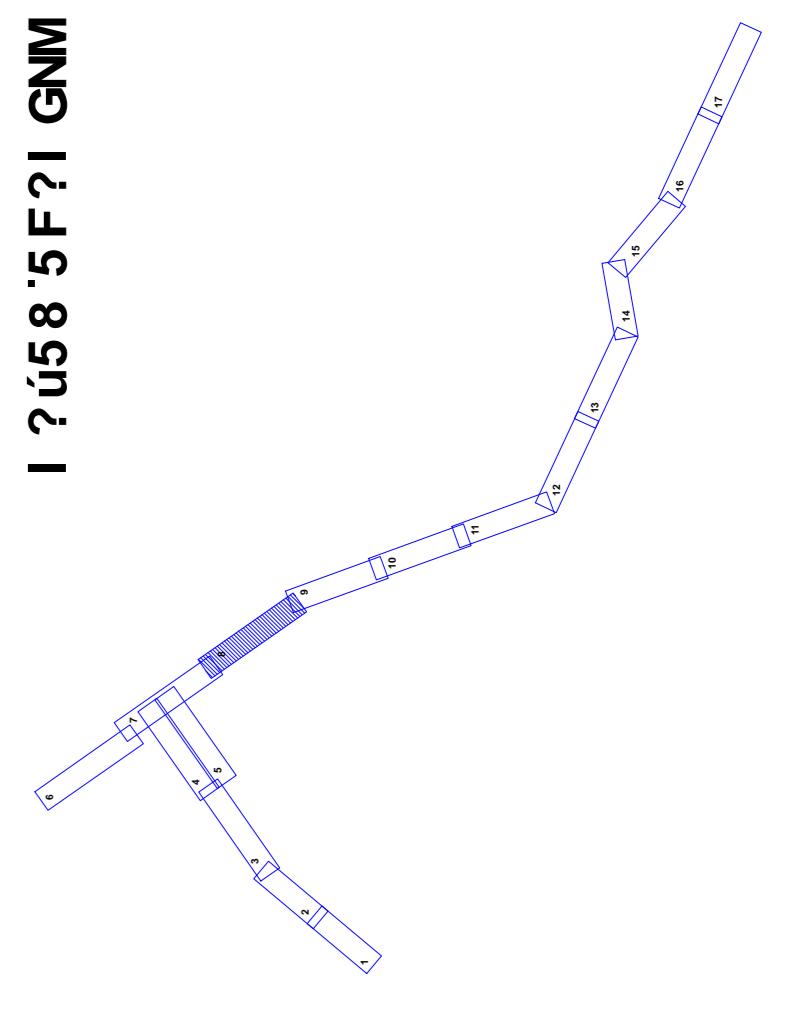

UWAGA! Cały arkusz znajduje się w granicach:
 - Obszaru Chronionego Krajobrazu "Puszcza Drawska"
 - Obszaru Natura 2000 "Lasy Puszczy nad Drawą"
 - Głównych Zbiorników Wód Podziemnych nr 127 "Subzbiornik Złotów - Piła - Strzelce Krajeńskie"
 oraz nr 136 "Zbiornik międzymorenowy Dobiegniew"

MIEJSCOWY PLAN ZAGOSPODAROWANIA PRZESTRZENNEGO GMINY DOBIEGNIEW DLA PRZEBIEGU LINII ELEKTROENERGETYCZNEJ K MGC ? 9; C B5 D= 7 5 '8/8' _J N5 ú 7 NB 2 'BF %f6 F ? I GN'-Ł8 C I 7 < K 5 ú M NR VI/36/15 RADY MIEJSKIEJ W DOBIEGNIEWIE Z DNIA 30 KWIECIA 2015 R.

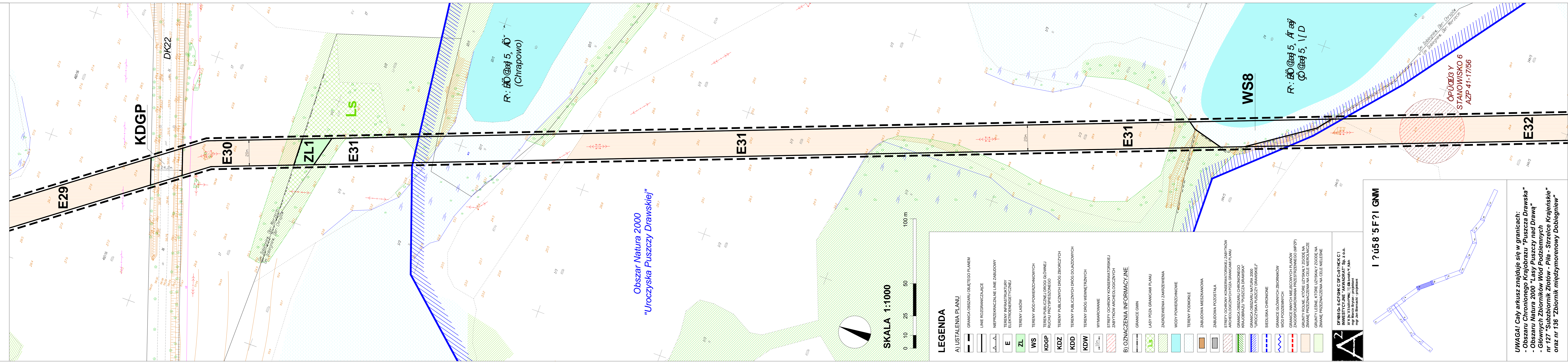

Obszar Natura 2000
"Uroczyska Puszczy Drawskiej"



LEGENDA

A) USTALENIA PLANU

- GRANICA OBSZARU OBJĘTEGO PLANEM
- LINE ROZGRANICZAJĄCE
- NIERZEGALNE LINE ZABUDOWY
- TERENY INFRASTRUKTURY ELEKTROENERGETYCZNEJ
- TERENY LASÓW
- TERENY WÓD POWIERZCHNIOWYCH
- TEREN PUBLICZNEJ DROGI GŁÓWNEJ RUCHU PRZYSPIESZONEGO
- TERENY PUBLICZNYCH DRÓG ZBIORCZYCH
- TERENY PUBLICZNYCH DRÓG DOJAZDOWYCH
- TERENY DRÓG WEWNĘTRZNYCH
- WYMIAROWANIE
- STREFY OCHRONY KONSERWATORSKIEJ ZABYTKÓW ARCHEOLOGICZNYCH

B) OZNACZENIA INFORMACYJNE

- GRANICE GMIN
- LASY POZA GRANICAMI PLANU
- ZADRZEWIENIA I ZAKRZEWIENIA
- WODY POWIERZCHNIOWE
- TERENY PODMOKLE
- ZABUDOWA MIESZKANIOWA
- ZABUDOWA POZOSTAŁA
- STREFY OCHRONY KONSERWATORSKIEJ ZABYTKÓW ARCHEOLOGICZNYCH POZA GRANICAMI PLANU
- GRANICA OBSZARU CHRONIONEGO KRAJOBRAZU "PUSZCZA DRAWSKA"
- GRANICA OBSZARU NATURA 2000 "UROCZYSKA PUSZCZY DRAWSKIEJ"
- SIEDLISKA CHRONIONE
- GRANICE GŁÓWNYCH ZBIORNIKÓW WÓD PODZIEMNYCH
- GRANICE INNYCH MIEJSCOWYCH PLANÓW ZAGOSPODAROWANIA PRZESTRZENNEGO (NIPZF)
- GRUNTY ROLNE, KTÓRE UŻYTKUJĄ ZGODNIE NA ZMIANĘ PRZEZNACZENIA NA CELE NIEROLNICZE
- GRUNTY LEŚNE, KTÓRE UŻYTKUJĄ ZGODNIE NA ZMIANĘ PRZEZNACZENIA NA CELE NIELEŚNE

DN 18 6 6 C F 8 K C D F C 9 7 H C K C I
INWESTYCYJNE "AKWADUKAT" Sp. z o.o.
mgr Marcin Brytan - projektant
mgr Jan Biernacki - projektant

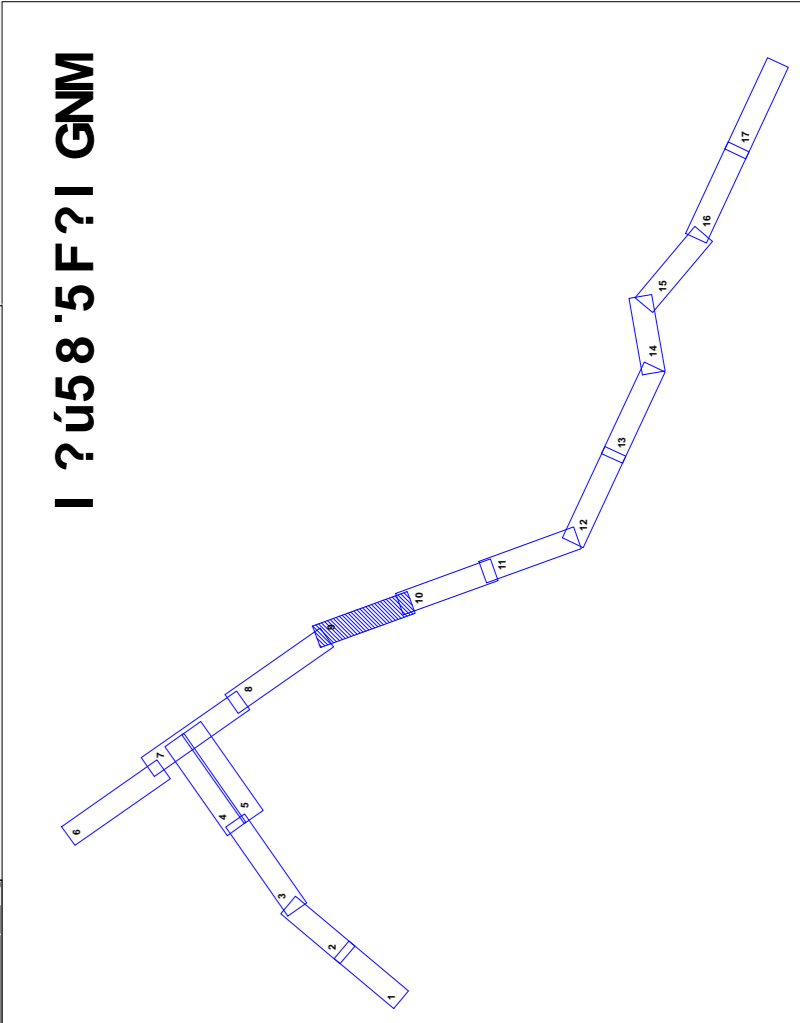

UWAGA! Cały arkusz znajduje się w granicach:
- Obszaru Chronionego Krajobrazu "Puszcza Drawska"
- Obszaru Natura 2000 "Lasy Puszczy nad Drawą"
- Głównych Zbiorników Wód Podziemnych nr 127 "Subziornik Złotów - Pila - Strzelce Krajeńskie" oraz nr 136 "Zbiornik międzymorenowy Dobiegniew"

MIEJSCOWY PLAN ZAGOSPODAROWANIA PRZESTRZENNEGO GMINY DOBIEGNIEW DLA PRZEBIEGU LINII ELEKTROENERGETYCZNEJ K MG C ? 9; C B5 D= 7 5 "8& _J

N5 ú 7 NB 2 BF %f5 F ? I GN %8 2 C ' I 7 < K 5 UM NR VI/36/15 RADY MIEJSKIEJ W DOBIEGNIEWIE Z DNIA 30 KWIECIA 2015 R.

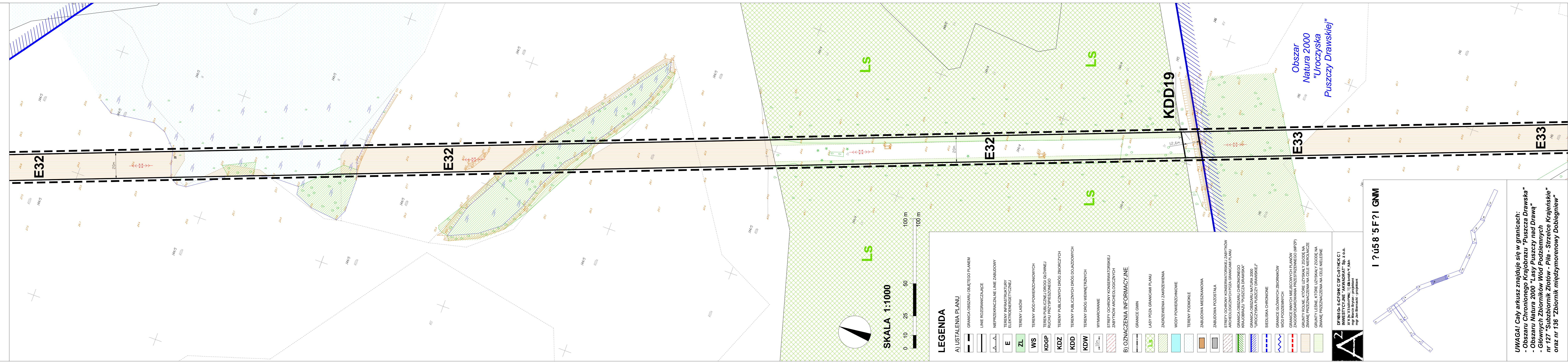

LEGENDA

A) USTALENIA PLANU

- GRANICA OBSZARU OBJĘTEGO PLANEM
- LINE ROZGRANICZAJĄCE
- NIERZĘKACZALNE LINE ZABUDOWY
- TERENY INFRASTRUKTURY ELEKTROENERGETYCZNEJ
- TERENY LASÓW
- TERENY WOD POWIERZCHNIOWYCH
- TERENY PUBLICZNEJ DROGI GŁÓWNEJ RUCHU PRZYSPIESZONEGO
- TERENY PUBLICZNYCH DRÓG ZBIORCZYCH
- TERENY PUBLICZNYCH DRÓG DOJAZDOWYCH
- TERENY DRÓG WEWNĘTRZNYCH
- WYMIAROWANIE
- STREFY OCHRONY KONSERWATORSKEJ ZABYTKÓW ARCHEOLOGICZNYCH

B) OZNACZENIA INFORMACYJNE

- GRANICE GMIN
- LASY POZA GRANICAMI PLANU
- ZADRZEWIENIA I ZAKRZEWIENIA
- WODY POWIERZCHNIOWE
- TERENY PODMOKLE
- ZABUDOWA MIESZKANIOWA
- ZABUDOWA POZOSTAŁA
- STREFY OCHRONY KONSERWATORSKIEJ ZABYTKÓW ARCHEOLOGICZNYCH POZA GRANICAMI PLANU
- GRANICA OBSZARU CHRONIONEGO KRAJOBRAZU "PUSZCZA DRAWSKA"
- GRANICA OBSZARU NATURA 2000 "UROCZYSKA PUSZCZY DRAWSKIEJ"
- SIEDLISKA CHRONIONE
- GRANICE GŁÓWNYCH ZBIORNIKÓW WÓD PODZIEMNYCH
- GRANICE INNYCH MIEJSCOWYCH PLANÓW ZAGOSPODAROWANIA PRZESTRZENNEGO (MPZF)
- GRUNTY ROLNE, KTÓRE UŻYTKUJĄ ZGODNIE NA ZMIANIE PRZEZNACZENIA NA CELE NIEROLNICZE
- GRUNTY LEŚNE, KTÓRE UŻYTKUJĄ ZGODNIE NA ZMIANIE PRZEZNACZENIA NA CELE NIELEŚNE

DN 18 6 6 C F G H K C D F C 9 H K C I
INWESTYCYJNE "AKWADUKAT" Sp. z o.o.
mgr Marcin Brytan - projektant
mgr Jan Biernacki - projektant

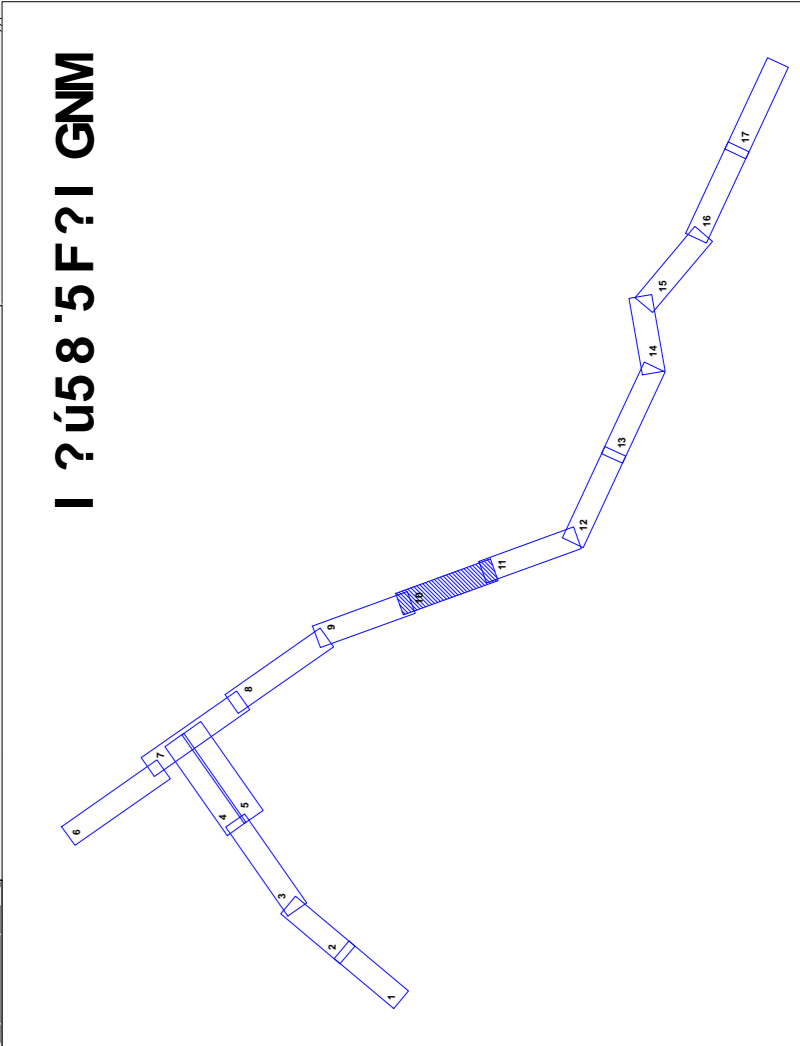

UWAGA! Cały arkusz znajduje się w granicach:
- Obszaru Chronionego Krajobrazu "Puszcza Drawska"
- Obszaru Natura 2000 "Lasy Puszczy nad Drawą"
- Głównych Zbiorników Wód Podziemnych nr 127 "Subziornik Złotów - Pila - Strzelce Krajeńskie" oraz nr 136 "Zbiornik międzymorenowy Dobiegniew"

MIEJSCOWY PLAN ZAGOSPODAROWANIA PRZESTRZENNEGO GMINY DOBIEGNIEW DLA PRZEBIEGU LINII ELEKTROENERGETYCZNEJ K MG C 7-9; C B5 D= 7-5 "0/0" _J N5 ú 7 NB-2 BF "0/0" C 1 7 < K 5 ú M NR VI/36/15 RADY MIEJSKIEJ W DOBIEGNIEWIE Z DNIA 30 KWIECIA 2015 R.

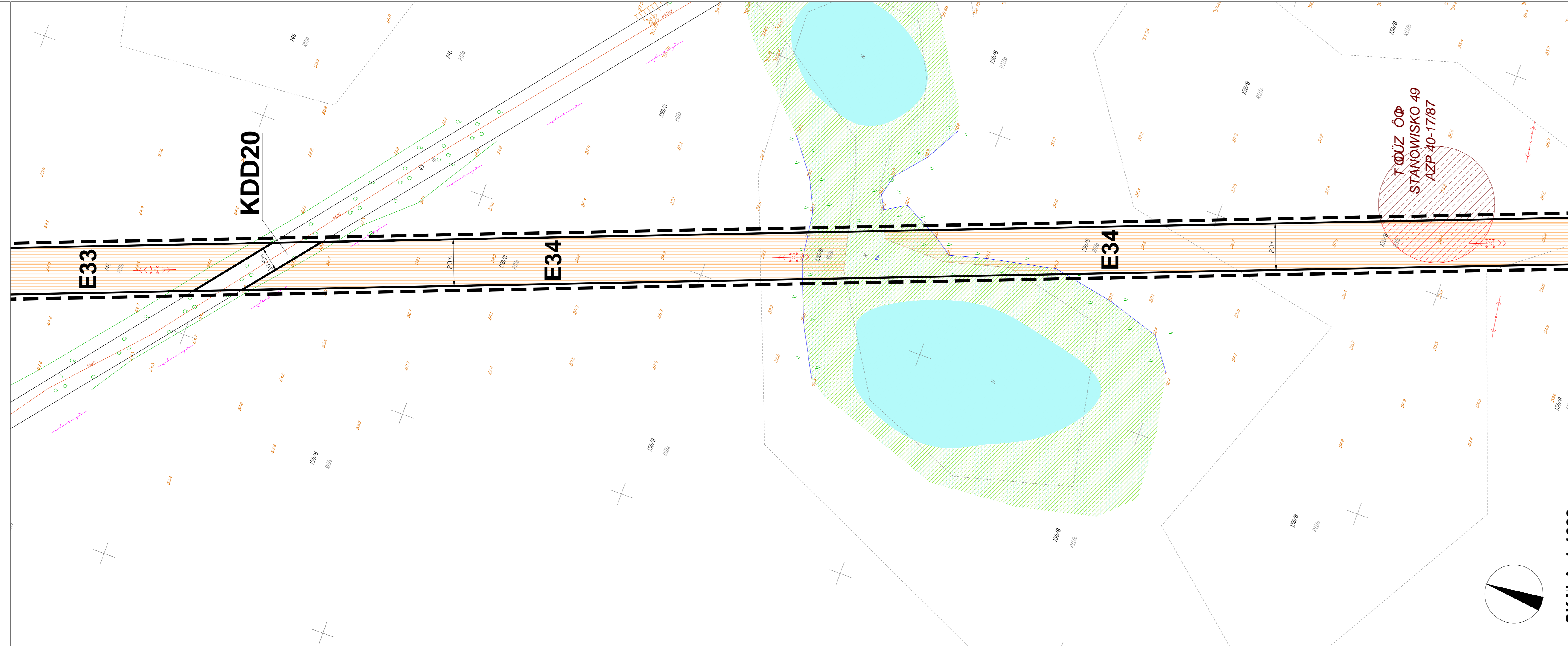

SKALA 1:1000
0 10 25 50 100 m

LEGENDA

- A) USTALENIA PLANU**
- GRANICA OBSZARU OBJĘTEGO PLANEM
 - LINIE ROZGRANICZAJĄCE
 - NIERZĘKACZALNE LINIE ZABUDOWY
 - TERENY INFRASTRUKTURY ELEKTROENERGETYCZNEJ
 - TERENY LASÓW
 - TERENY WÓD POWIERZCHNIOWYCH
 - TERENY PUBLICZNEJ DRÓGI GŁÓWNEJ RUCHU PRZYPUSZCZONEGO
 - TERENY PUBLICZNYCH DRÓG ZBIORCZYCH
 - TERENY PUBLICZNYCH DRÓG DOJAZDOWYCH
 - TERENY DRÓG WEWNĘTRZNYCH
 - WYMIAROWANIE
 - STREFY OCHRONY KONSERWATORSKIEJ ZABYTKÓW ARCHEOLOGICZNYCH
- B) OZNACZENIA INFORMACYJNE**
- GRANICE GMIN
 - LASY POZA GRANICAMI PLANU
 - ZADRZEWIENIA I ZAKRZEWIENIA
 - WODY POWIERZCHNIOWE
 - TERENY PODMOKLE
 - ZABUDOWA MIESZKANOWA
 - ZABUDOWA POZOSTAŁA
 - STREFY OCHRONY KONSERWATORSKIEJ ZABYTKÓW ARCHEOLOGICZNYCH POZA GRANICAMI PLANU
 - GRANICA OBSZARU CHRONIENIEGO KRAJOBRAZU "PUSCZKA DRAWSKA"
 - GRANICA OBSZARU NATURA 2000 "UROCZYSKA PUSZCZY DRAWSKIEJ"
 - SIEDLISKA CHRONIONE
 - GRANICE GŁÓWNYCH ZBIORNIKÓW WÓD PODZIEMNYCH
 - GRANICE INNYCH MIEJSCOWYCH PLANÓW ZAGOSPODAROWANIA PRZESTRZENNEGO (MPZP)
 - GRUNTY ROLNE, KTÓRE UZYSKAŁY ZGODĘ NA ZMIANĘ PRZEZNACZENIA NA CELE NIEROLNICZE
 - GRUNTY LEŚNE, KTÓRE UZYSKAŁY ZGODĘ NA ZMIANĘ PRZEZNACZENIA NA CELE NIELEŚNE

DN 18 06 2015
INWESTYTOR: "AKWADRAKT" Sp. z o.o.
mgr Marcin Brytan - projektant
mgr Jan Biernacki - projektant

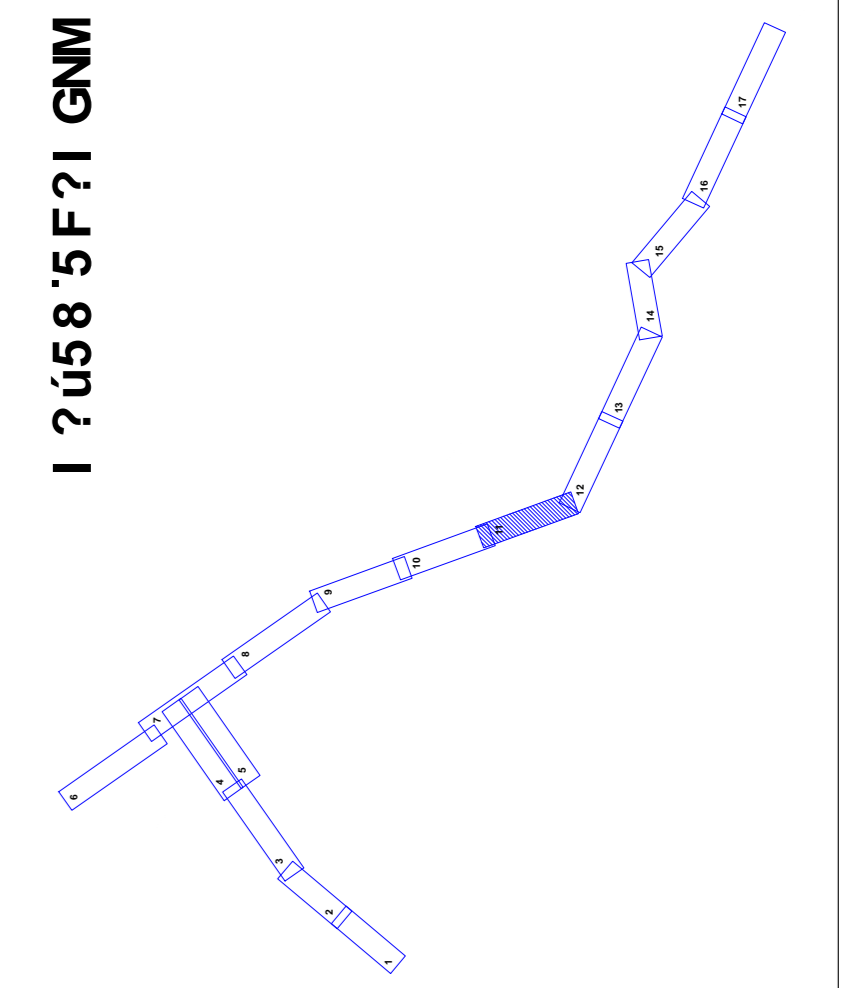

UWAGA! Cały arkusz znajduje się w granicach:
- Obszaru Chronionego Krajobrazu "Puszcza Drawska"
- Obszaru Natura 2000 "Łasy Puszczy nad Drawą"
oraz "Uroczyska Puszczy Drawskiej"
- Głównych Zbiorników Wód Podziemnych nr 127 "Subzbiornik Złotów - Pila - Strzelce Krajeńskie" oraz nr 136 "Zbiornik międzymorenowy Dobiegniew"

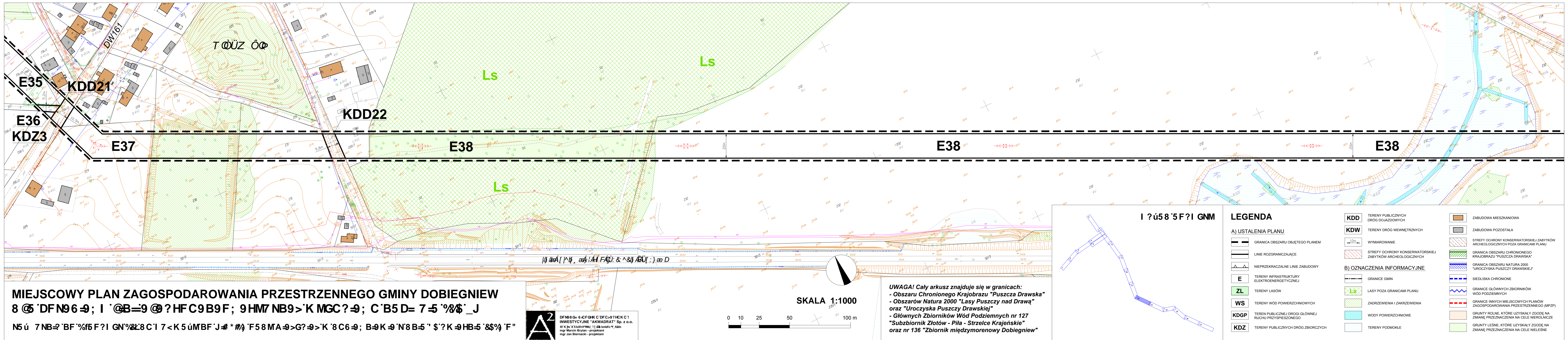

MIEJSCOWY PLAN ZAGOSPODAROWANIA PRZESTRZENNEGO GMINY DOBIEGNI EW
8 @ 'DF N96 9; I ' @B=9 @ ? HF C9 B9 F; 9 HM7 NB9 > 'K MGC ? 9; C ' B5 D= 7 5 '%8\$' _J
N5 ú 7 NB=2 'BF '%f5 F ? I GN'%8L'8 C ' I 7 < K 5 ú MBF ' J # * #9 ' F 5 8 MA 9 > G ? 9 > ' K ' 8 C 6 9; B 9 K 9 ' N 8 B 5 ' '\$? K 9 HB 5 '&\$%' ' F "

DFN98 G= 6 -CFGHK C'DFC-9?HCK C'I
 INWESTYCYJNE "AKWADRAT" Sp. z o.o.
 mgr Marcin Brytan - projektant
 mgr Jan Biernacki - projektant

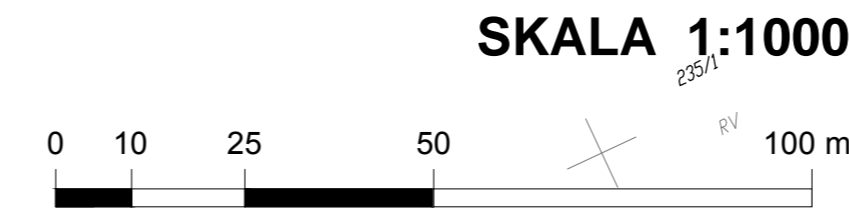

UWAGA! Cały arkusz znajduje się w granicach:
 - Obszaru Chronionego Krajobrazu "Puszcza Drawska"
 - Obszarów Natura 2000 "Lasy Puszczy nad Drawą"
 oraz "Uroczyska Puszczy Drawskiej"
 - Głównych Zbiorników Wód Podziemnych nr 127
 "Subzbiornik Złotów - Piła - Strzelce Krajeńskie"
 oraz nr 136 "Zbiornik międzymorenowy Dobiegniew"

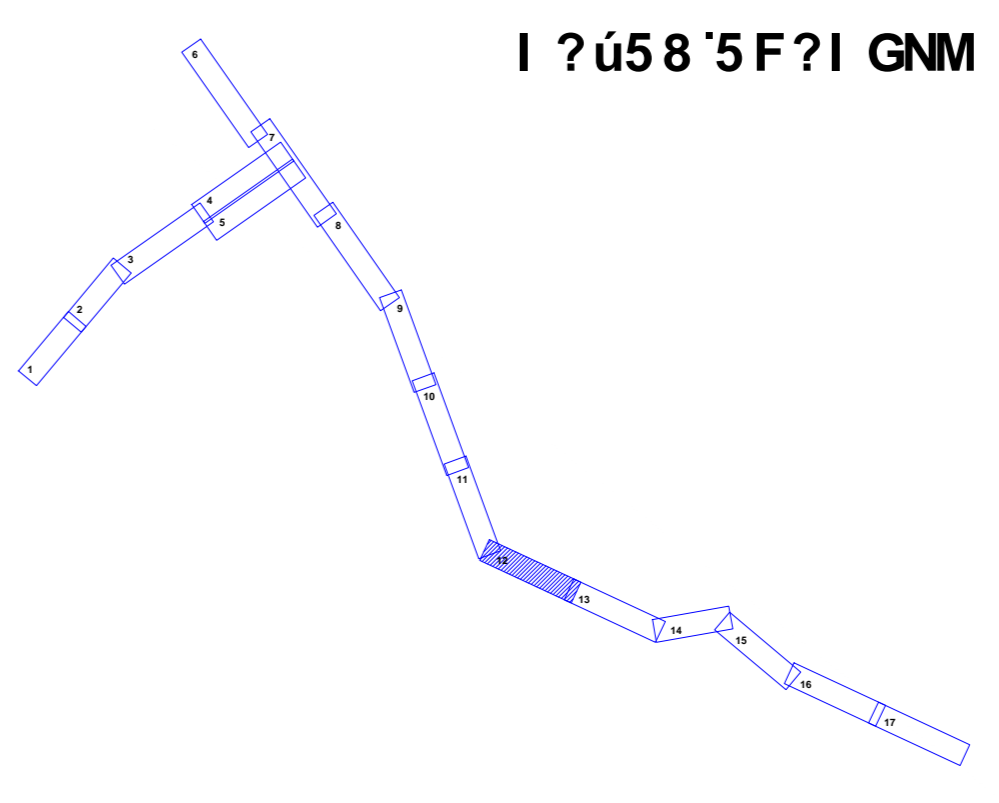

LEGENDA

- A) USTALENIA PLANU**
- GRANICA OBSZARU OBJĘTEGO PLANEM
 - LINIE ROZGRANICZAJĄCE
 - NIEPRZEKRACZALNE LINIE ZABUDOWY
 - E** TERENY INFRASTRUKTURY ELEKTROENERGETYCZNEJ
 - ZL** TERENY LASÓW
 - WS** TERENY WÓD POWIERZCHNIOWYCH
 - KDGP** TEREN PUBLICZNEJ DROGI GŁÓWNEJ RUCHU PRZYSPIESZONEGO
 - KDZ** TERENY PUBLICZNYCH DRÓG ZBIORCZYCH

- B) OZNACZENIA INFORMACYJNE**
- GRANICE GMIN
 - LASY POZA GRANICAMI PLANU
 - ZADRZEWIENIA I ZAKRZEWIENIA
 - WODY POWIERZCHNIOWE
 - TERENY PODMOKLE
 - ZABUDOWA MIESZKANIOWA
 - ZABUDOWA POZOSTAŁA
 - STREFY OCHRONY KONSERWATORSKIEJ ZABYTKÓW ARCHEOLOGICZNYCH POZA GRANICAMI PLANU
 - GRANICA OBSZARU CHRONIONEGO KRAJOBRAZU "PUSZCZA DRAWSKA"
 - GRANICA OBSZARU NATURA 2000 "UROCZYSKA PUSZCZY DRAWSKIEJ"
 - SIEDLISKA CHRONIONE
 - GRANICE GŁÓWNYCH ZBIORNIKÓW WÓD PODZIEMNYCH
 - GRANICE INNYCH MIEJSCOWYCH PLANÓW ZAGOSPODAROWANIA PRZESTRZENNEGO (MPZP)
 - GRUNTY ROLNE, KTÓRE UZYSKAŁY ZGODĘ NA ZMIANĘ PRZEZNACZENIA NA CELE NIEROLNICZE
 - GRUNTY LEŚNE, KTÓRE UZYSKAŁY ZGODĘ NA ZMIANĘ PRZEZNACZENIA NA CELE NIELEŚNE

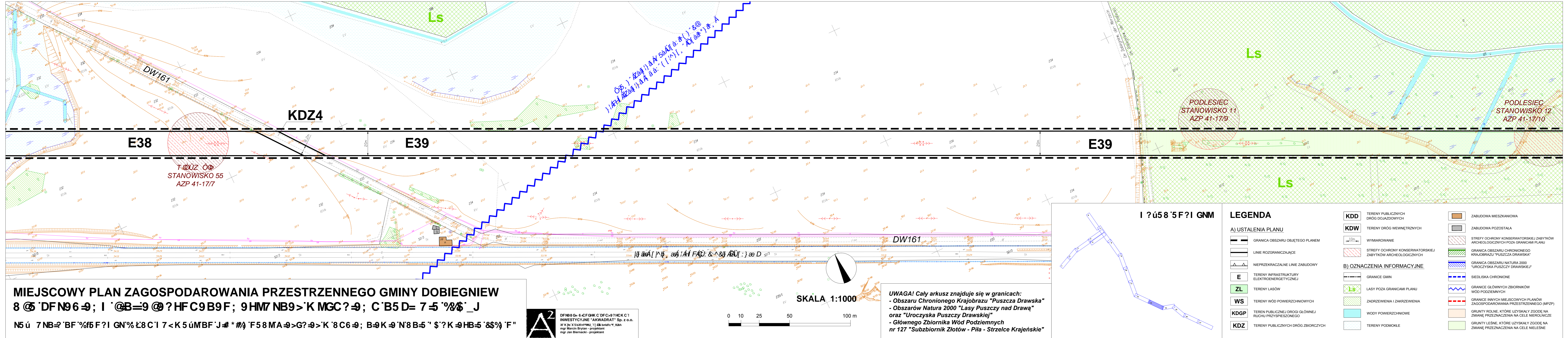

MIEJSCOWY PLAN ZAGOSPODAROWANIA PRZESTRZENNEGO GMINY DOBIEGNI EW
8 @ 'DF N9 6 9; I ' @B=9 @ ? HF C9 B9 F; 9 HM7 NB9 > 'K MGC ? 9; C 'B5 D= 7 5 '%8\$ ' _J
N5 ú 7 NB 2 'BF '%f5 F ? I GN % Ł8 C 'I 7 < K 5 ú MBF 'J # * #9 'F 5 8 MA 9 > G ? 9 > 'K ' 8 C 6 9; B 9 K 9 'N 8 B 5 ' '\$? K ' 9 HB 5 '& \$ % ' F "

DFN98 G= 6 -CFGHK C'DFC-9?HCK C'I
 INWESTYCYJNE "AKWADRAT" Sp. z o.o.
 mgr Marcin Brytan - projektant
 mgr Jan Biernacki - projektant

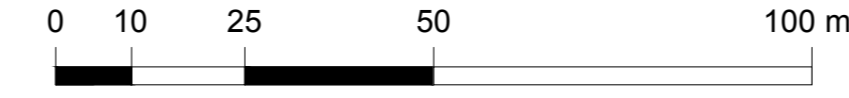

UWAGA! Cały arkusz znajduje się w granicach:
 - Obszaru Chronionego Krajobrazu "Puszcza Drawska"
 - Obszarów Natura 2000 "Lasy Puszczy nad Drawą"
 oraz "Uroczyska Puszczy Drawskiej"
 - Głównego Zbiornika Wód Podziemnych
 nr 127 "Subzbiornik Złotów - Piła - Strzelce Krajeńskie"

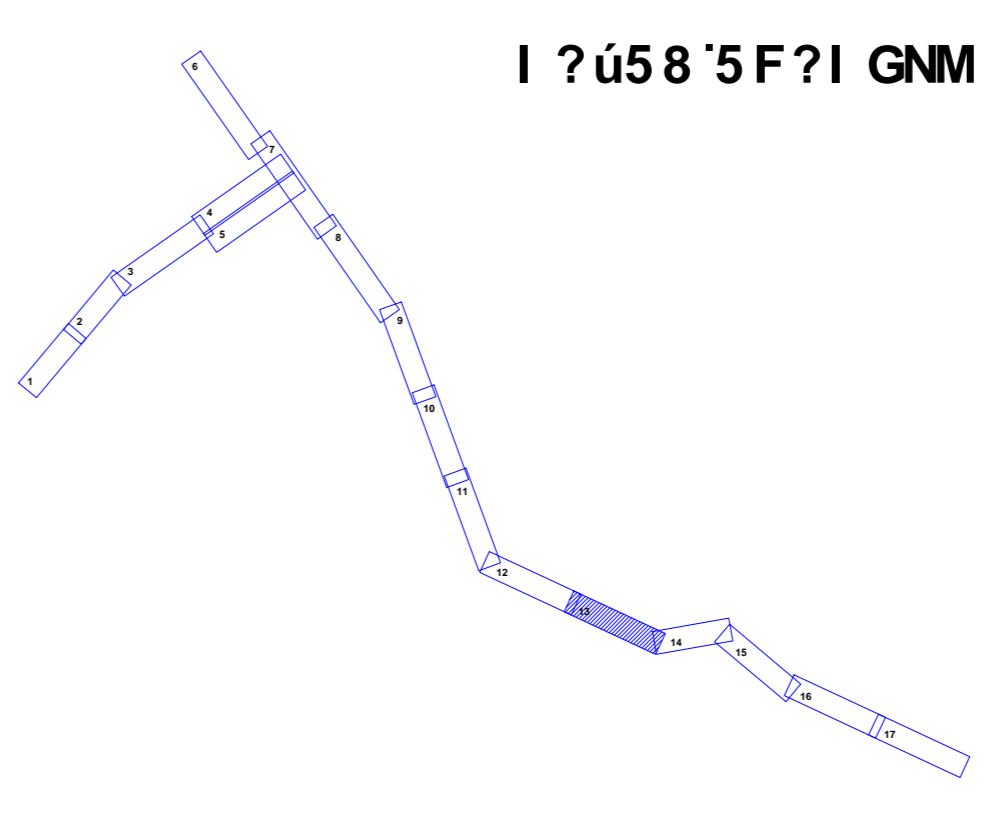

LEGENDA	
A) USTALENIA PLANU	B) OZNACZENIA INFORMACYJNE
GRANICA OBSZARU OBJĘTEGO PLANEM	GRANICE GMIN
LINIE ROZGRANICZAJĄCE	LASY POZA GRANICAMI PLANU
NIEPRZEKACZALNE LINIE ZABUDOWY	ZADRZEWIENIA I ZAKRZEWIENIA
TERENY INFRASTRUKTURY ELEKTROENERGETYCZNEJ	WODY POWIERZCHNIOWE
TERENY LASÓW	SIEDLISKA CHRONIONE
TERENY WÓD POWIERZCHNIOWYCH	GRANICE GŁÓWNYCH ZBIORNIKÓW WÓD PODZIEMNYCH
TEREN PUBLICZNEJ DROGI GŁÓWNEJ RUCHU PRZYSPIESZONEGO	GRANICE INNYCH MIEJSCOWYCH PLANÓW ZAGOSPODAROWANIA PRZESTRZENNEGO (MPZP)
TERENY PUBLICZNYCH DRÓG ZBIORCZYCH	GRUNTY ROLNE, KTÓRE UZYSKAŁY ZGODĘ NA ZMIANĘ PRZEZNACZENIA NA CELE NIEROLNICZE
TERENY PUBLICZNYCH DRÓG DOJAZDOWYCH	GRUNTY LEŚNE, KTÓRE UZYSKAŁY ZGODĘ NA ZMIANĘ PRZEZNACZENIA NA CELE NIELEŚNE
TERENY DRÓG WEWNĘTRZNYCH	ZABUDOWA MIESZKANIOWA
WYMIAROWANIE	ZABUDOWA POZOSTAŁA
STREFY OCHRONY KONSERWATORSKIEJ ZABYTKÓW ARCHEOLOGICZNYCH	STREFY OCHRONY KONSERWATORSKIEJ ZABYTKÓW ARCHEOLOGICZNYCH POZA GRANICAMI PLANU
GRANICA OBSZARU NATURA 2000 "UROCZYSKA PUSZCZY DRAWSKIEJ"	GRANICA OBSZARU NATURA 2000 "UROCZYSKA PUSZCZY DRAWSKIEJ"
TERENY PODMOKLE	

MIEJSCOWY PLAN ZAGOSPODAROWANIA PRZESTRZENNEGO GMINY DOBIEGNIĘW

8 @ 'DFN96-9; I ' @B=9 @ ? HFC9B9F; 9 HM7 NB9>'K MGC? -9; C 'B5 D= 7-5 '%/\$' _J

N5 ú 7 NB-2 'BF '%f5 F?I GN'% Ł8 C' I 7 < K 5 úMBF' J# * #) 'F58 MA-9>G? -9>'K '8 C6-9; B-9K -9'N'8 B-5' '\$?K -9HB-5 '&\$%) 'F"

UWAGA! Cały arkusz znajduje się w granicach:
 - Obszaru Chronionego Krajobrazu "Puszcza Drawska"
 - Obszarów Natura 2000 "Lasy Puszczy nad Drawą"
 oraz "Uroczyska Puszczy Drawskiej"
 - Głównego Zbiornika Wód Podziemnych
 nr 127 "Subzbiornik Złotów - Piła - Strzelce Krajeńskie"

I ? ú58 '5 F?I GNM

LEGENDA

A) USTALENIA PLANU

- GRANICA OBSZARU OBJĘTEGO PLANEM
- LINIE ROZGRANICZAJĄCE
- NIEPRZEKACZALNE LINIE ZABUDOWY
- TERENY INFRASTRUKTURY ELEKTROENERGETYCZNEJ
- TERENY LASÓW
- TERENY WÓD POWIERZCHNIOWYCH
- TEREN PUBLICZNEJ DROGI GŁÓWNEJ RUCHU PRZYSPIESZONEGO
- TERENY PUBLICZNYCH DRÓG ZBIORCZYCH

B) OZNACZENIA INFORMACYJNE

- TERENY PUBLICZNYCH DRÓG DOJAZDOWYCH
- TERENY DRÓG WEWNĘTRZNYCH
- WYMIAROWANIE
- STREFY OCHRONY KONSERWATORSKIEJ ZABYTKÓW ARCHEOLOGICZNYCH
- STREFY OCHRONY KONSERWATORSKIEJ ZABYTKÓW ARCHEOLOGICZNYCH
- GRANICA OBSZARU CHRONIONEGO KRAJOBRAZU "PUSZCZA DRAWSKA"
- GRANICA OBSZARU NATURA 2000 "UROCZYSKA PUSZCZY DRAWSKIEJ"
- GRANICE GMIN
- LASY POZA GRANICAMI PLANU
- ZADRZEWIENIA I ZAKRZEWIENIA
- WODY POWIERZCHNIOWE
- TERENY PODMOKŁE
- ZABUDOWA MIESZKANIOWA
- ZABUDOWA POZOSTAŁA
- STREFY OCHRONY KONSERWATORSKIEJ ZABYTKÓW ARCHEOLOGICZNYCH POZA GRANICAMI PLANU
- GRANICA OBSZARU CHRONIONEGO KRAJOBRAZU "PUSZCZA DRAWSKA"
- GRANICA OBSZARU NATURA 2000 "UROCZYSKA PUSZCZY DRAWSKIEJ"
- SIEDLISKA CHRONIONE
- GRANICE GŁÓWNYCH ZBIORNIKÓW WÓD PODZIEMNYCH
- GRANICE INNYCH MIEJSCOWYCH PLANÓW ZAGOSPODAROWANIA PRZESTRZENNEGO (MPZP)
- GRUNTY ROLNE, KTÓRE UZYSKAŁY ZGODĘ NA ZMIANĘ PRZEZNACZENIA NA CELE NIEROLNICZE
- GRUNTY LEŚNE, KTÓRE UZYSKAŁY ZGODĘ NA ZMIANĘ PRZEZNACZENIA NA CELE NIELEŚNE

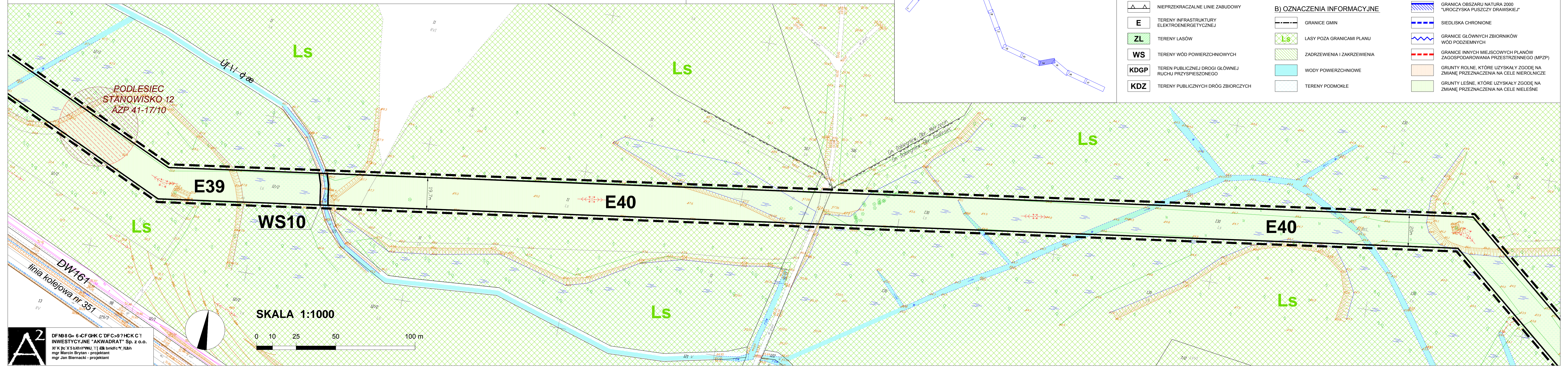

A²
 DFN96= 6-FCGHK' C' DFC-9? HCK C' I
 INWESTYCYJNE "AKWADRAT" Sp. z o.o.
 Xi' K' Jc' X'5 b'fny'WU' I' I' @B' m'f'c' y' Hbh
 mgr Marcin Brytan - projektant
 mgr Jan Biernacki - projektant

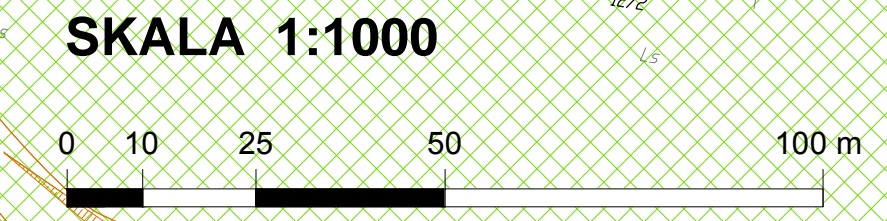

MIEJSCOWY PLAN ZAGOSPODAROWANIA PRZESTRZENNEGO GMINY DOBIEGNIEW

8 @ 'DFN96 9; I ' @B=9 @ ?HFC9B9F; 9HM7 NB9>'K MGC? 9; C'B5 D= 7 5 '%8\$'_J

N5 ú 7 NB2 'BF '%f5 F?I GN%'L8C'1 7 <K 5 úMBF'J# * #0 'F 5 8 MA 9>G? 9>'K '8 C6 9; B 9K 9 'N8 B5 ' '\$?K 9HB5 '&\$%' 'F"

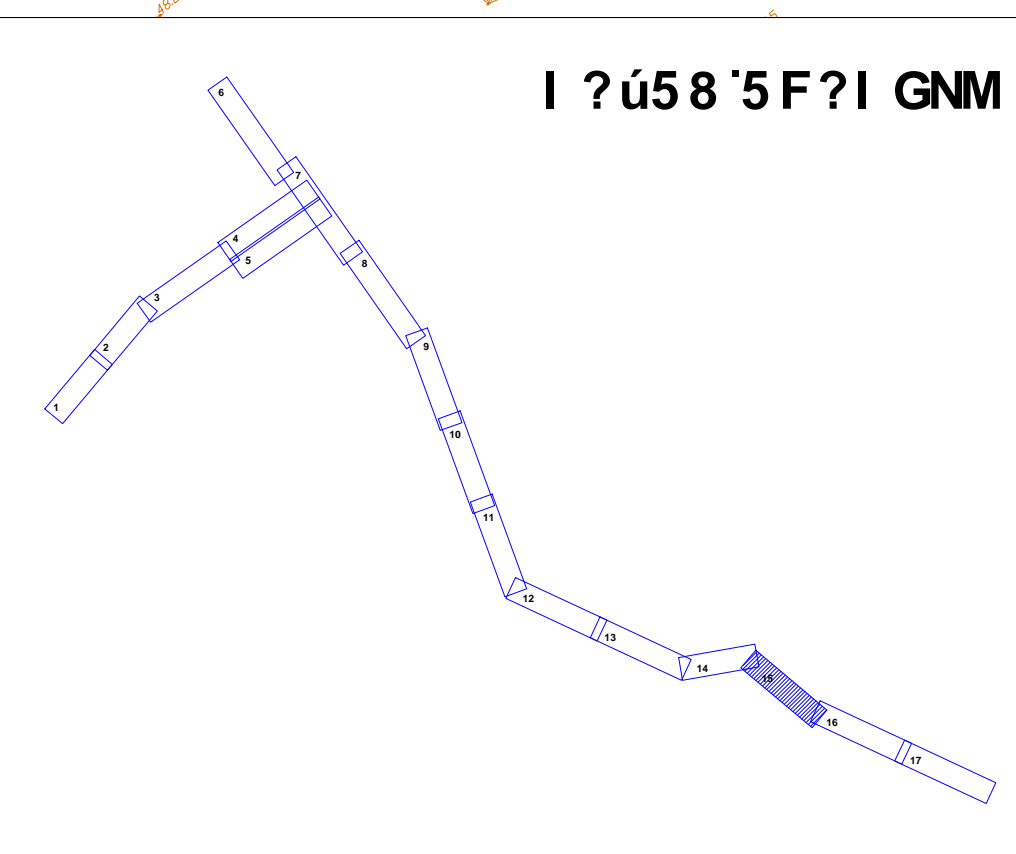
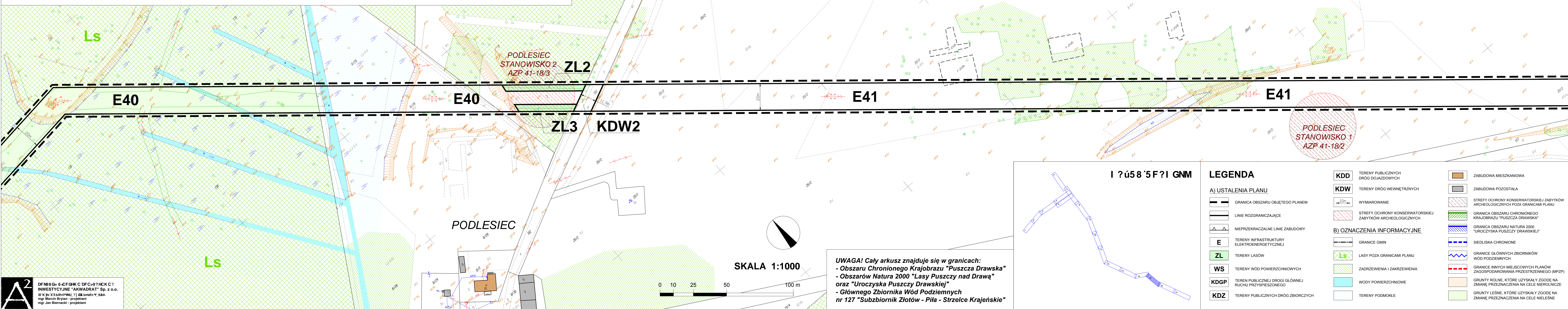

LEGENDA	
A) USTALENIA PLANU	
	GRANICA OBSZARU OBJĘTEGO PLANEM
	LINIE ROZGRANICZAJĄCE
	NIEPRZEKRACZALNE LINIE ZABUDOWY
E	TERENY INFRASTRUKTURY ELEKTROENERGETYCZNEJ
ZL	TERENY LASÓW
WS	TERENY WÓD POWIERZCHNIOWYCH
KDGP	TEREN PUBLICZNEJ DRÓGI GŁÓWNEJ RUCHU PRZYSPIESZONEGO
KDZ	TERENY PUBLICZNYCH DRÓG ZBIORCZYCH
KDD	TERENY PUBLICZNYCH DRÓG DOJAZDOWYCH
KDW	TERENY DRÓG WEWNĘTRZNYCH
	WYMIAROWANIE
	STREFY OCHRONY KONSERWATORSKIEJ ZABYTKÓW ARCHEOLOGICZNYCH
B) OZNACZENIA INFORMACYJNE	
	GRANICE GMIN
Ls	LASY POZA GRANICAMI PLANU
	ZADRZEWIENIA I ZAKRZEWIENIA
	WODY POWIERZCHNIOWE
	TERENY PODMOKLE
	ZABUDOWA MIESZKANIOWA
	ZABUDOWA POZOSTAŁA
	STREFY OCHRONY KONSERWATORSKIEJ ZABYTKÓW ARCHEOLOGICZNYCH POZA GRANICAMI PLANU
	GRANICA OBSZARU CHRONIONEGO KRAJOBRAZU "PUSZCZA DRAWSKA"
	GRANICA OBSZARU NATURA 2000 "UROCZYSKA PUSZCZY DRAWSKIEJ"
	SIEDLISKA CHRONIONE
	GRANICE GŁÓWNYCH ZBIORNIKÓW WÓD PODZIEMNYCH
	GRANICE INNYCH MIEJSCOWYCH PLANÓW ZAGOSPODAROWANIA PRZESTRZENNEGO (MPZP)
	GRUNTY ROLNE, KTÓRE UZYSKAŁY ZGODĘ NA ZMIANĘ PRZEZNACZENIA NA CELE NIEROLNICZE
	GRUNTY LEŚNE, KTÓRE UZYSKAŁY ZGODĘ NA ZMIANĘ PRZEZNACZENIA NA CELE NIELEŚNE

UWAGA! Cały arkusz znajduje się w granicach:
 - Obszaru Chronionego Krajobrazu "Puszca Drawska"
 - Obszarów Natura 2000 "Lasy Puszczy nad Drawą"
 oraz "Uroczyska Puszczy Drawskiej"
 - Głównego Zbiornika Wód Podziemnych nr 127 "Subzbiornik Złotów - Piła - Strzelce Krajeńskie"

A²
 DFN96 G= 6-FCGHK C'DFC>9?HCK C'1
 INWESTYCYJNE "AKWADRAT" Sp. z o.o.
 XI'K Jc: X 5 bXinYUWU, T1 0& bndfc'Y, IJbh
 mgr Marcin Brytan - projektant
 mgr Jan Biernacki - projektant

LEGENDA

A) USTALENIA PLANU

- GRANICA OBSZARU OBJĘTEGO PLANEM
- LINIE ROZGRANICZAJĄCE
- NIEPRZEKRACZALNE LINIE ZABUDOWY
- TERENY INFRASTRUKTURY ELEKTROENERGETYCZNEJ
- TERENY LASÓW
- TERENY WÓD POWIERZCHNIOWYCH
- TEREN PUBLICZNEJ DRÓGI GŁÓWNEJ RUCHU PRZYSPIESZONEGO
- TERENY PUBLICZNYCH DRÓG ZBIORCZYCH

B) OZNACZENIA INFORMACYJNE

- GRANICE GMIN
- LASY POZA GRANICAMI PLANU
- ZADRZEWIENIA I ZAKRZEWIENIA
- WODY POWIERZCHNIOWE
- TERENY PODMKOLE

KDD TERENY PUBLICZNYCH DRÓG DOJAZDOWYCH

KDW TERENY DRÓG WEWNĘTRZNYCH

WYMIAROWANIE

STREFY OCHRONY KONSERWATORSKIEJ ZABYTKÓW ARCHEOLOGICZNYCH

B) OZNACZENIA INFORMACYJNE

- GRANICE GMIN
- LASY POZA GRANICAMI PLANU
- ZADRZEWIENIA I ZAKRZEWIENIA
- WODY POWIERZCHNIOWE
- TERENY PODMKOLE

ZABUDOWA MIESZKANIOWA

ZABUDOWA POZOSTAŁA

STREFY OCHRONY KONSERWATORSKIEJ ZABYTKÓW ARCHEOLOGICZNYCH POZA GRANICAMI PLANU

GRANICA OBSZARU CHRONIONEGO KRAJOBRAZU "PUSZCZA DRAWSKA"

GRANICA OBSZARU NATURA 2000 "UROCZYSKA PUSZCZY DRAWSKIEJ"

SIEDLISKA CHRONIONE

GRANICE GŁÓWNYCH ZBIORNIKÓW WÓD PODZIEMNYCH

GRANICE INNYCH MIEJSCOWYCH PLANÓW ZAGOSPODAROWANIA PRZESTRZENNEGO (MPZP)

GRUNTY ROLNE, KTÓRE UZYSKAŁY ZGODĘ NA ZMIANĘ PRZEZNACZENIA NA CELE NIEROLIWCZE

GRUNTY LEŚNE, KTÓRE UZYSKAŁY ZGODĘ NA ZMIANĘ PRZEZNACZENIA NA CELE NIELEŚNE

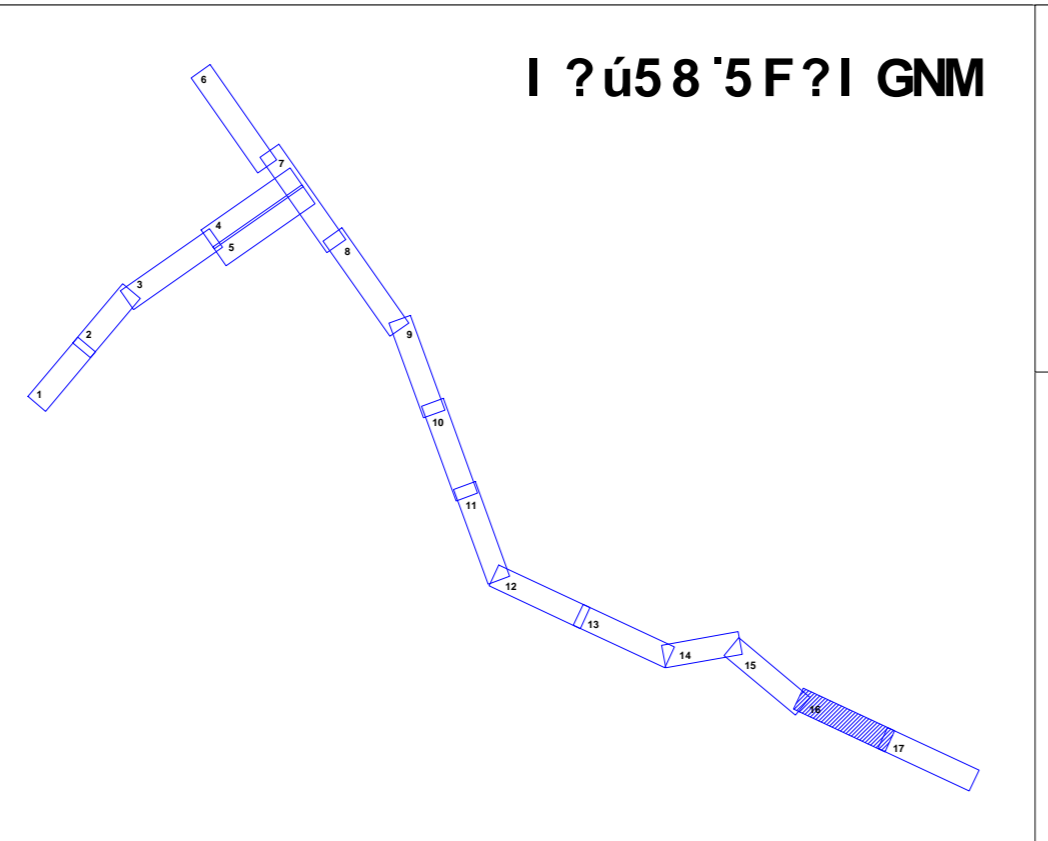

UWAGA! Cały arkusz znajduje się w granicach:
 - Obszaru Chronionego Krajobrazu "Puszcza Drawska"
 - Obszarów Natura 2000 "Lasy Puszczy nad Drawą" oraz "Uroczyska Puszczy Drawskiej"
 - Głównego Zbiornika Wód Podziemnych nr 127 "Subzbiornik Złotów - Piła - Strzelce Krajeńskie"

MIEJSCOWY PLAN ZAGOSPODAROWANIA PRZESTRZENNEGO GMINY DOBIEGNIEW
 8 6 DFN96 9; I @B=9 @ ? HFC9B9F; 9HM7 NB9>'K MGC? 9; C'B5 D= 7 5 '%/\$' _J
 N5 ú 7 NB 2 'BF '%f5 F ? I GN'% L8 C' I 7 <K 5 úMBF 'J# * #0 'F58 MA 9>G? 9>'K '8 C6 9; B 9K 9 'N8 B 5 ' '\$? K 9HB 5 '8\$%' 'F"

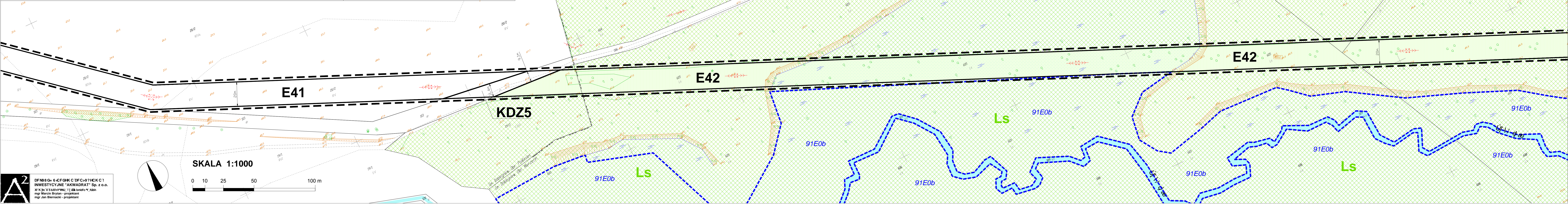

SKALA 1:1000

0 10 25 50 100 m

A2
 DFN96 6 4CFGHK C DFC 97 HCK C1
 INWESTYCYJNE "AKWADRA" Sp. z o.o.
 ul. Kłobucka 11 15-000 Dobiegniew
 mgr Marcin Brytan - projektant
 mgr Jan Biernacki - projektant

MIEJSCOWY PLAN ZAGOSPODAROWANIA PRZESTRZENNEGO GMINY DOBIEGNIĘW

8 @ 'DFN96-9; I '@B=9 @? HFC9B9F; 9HM7 NB9>'K MGC? -9; C 'B5 D= 7-5 '%8\$' _J

N5 ú 7 NB-2 'BF'%f5 F?I GN'%L8 C'I 7 <K 5 úMBF 'J-# *#9 'F58 MA-9>G? -9>'K '8 C6-9; B-9K -9'N'8 B-5 " \$'?K -9HB-5 '&\$%' 'F"

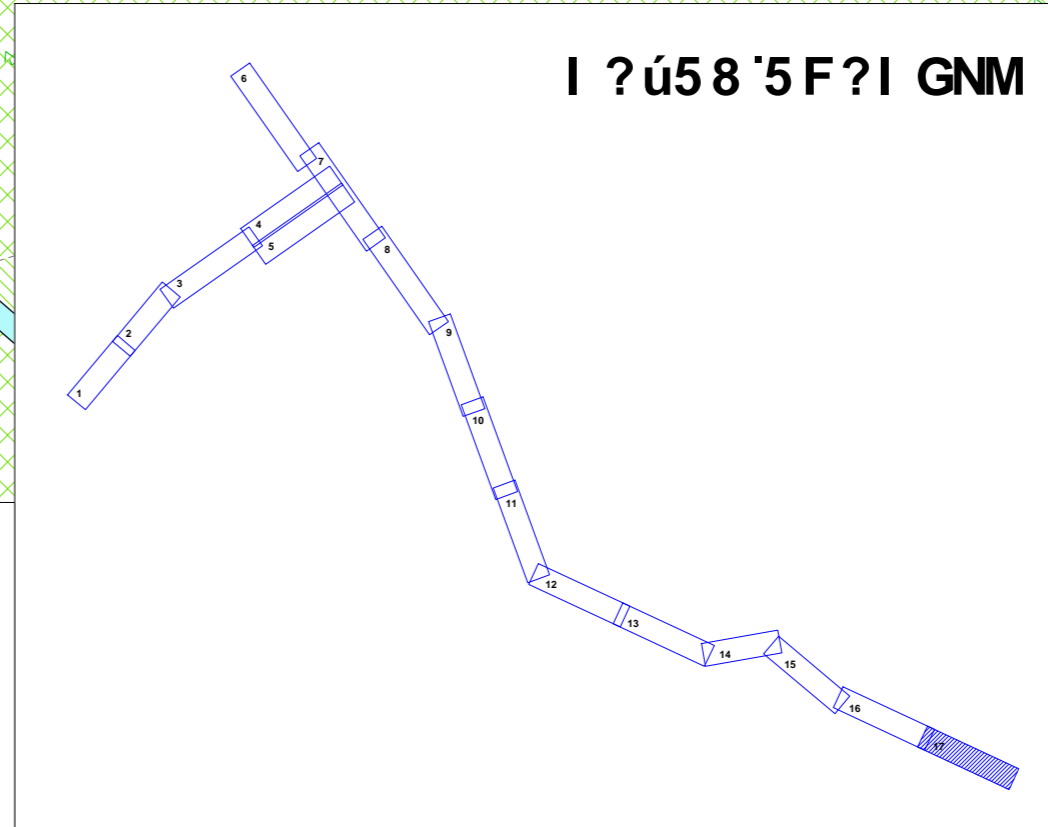
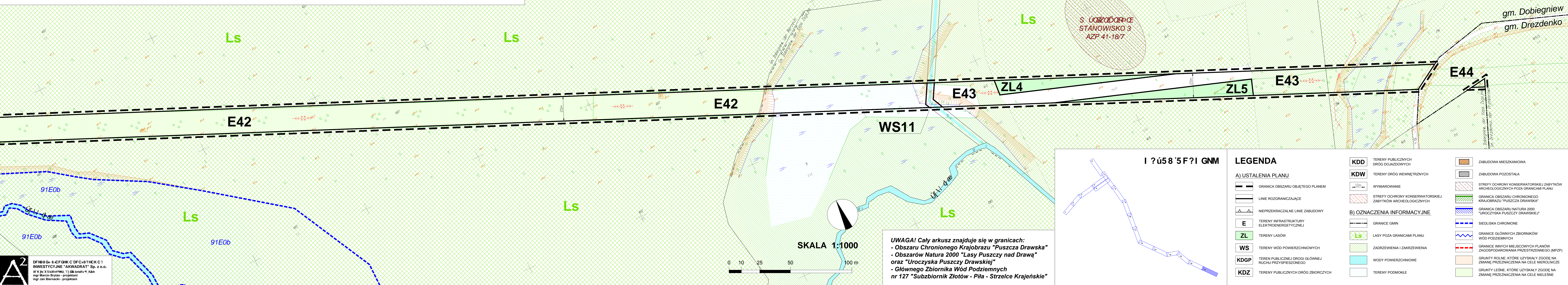

LEGENDA

A) USTALENIA PLANU		B) OZNACZENIA INFORMACYJNE	
	GRANICA OBSZARU OBJĘTEGO PLANEM		GRANICE GMIN
	LINIE ROZGRANICZAJĄCE		LASY POZA GRANICAMI PLANU
	NIEPRZEKRACZALNE LINIE ZABUDOWY		ZADRZEWIENIA I ZAKRZEWIENIA
	TERENY INFRASTRUKTURY ELEKTROENERGETYCZNEJ		WODY POWIERZCHNIOWE
	TERENY LASÓW		TERENY PODMOKŁE
	TERENY WÓD POWIERZCHNIOWYCH		ZABUDOWA MIESZKANIOWA
	TEREN PUBLICZNEJ DRÓGI GŁÓWNEJ RUCHU PRZYSPIESZONEGO		ZABUDOWA POZOSTAŁA
	TERENY PUBLICZNYCH DRÓG ZBIORCZYCH		STREFY OCHRONY KONSERWATORSKIEJ ZABYTKÓW ARCHEOLOGICZNYCH POZA GRANICAMI PLANU
	TERENY PUBLICZNYCH DRÓG DOJAZDOWYCH		GRANICA OBSZARU CHRONIONEGO KRAJOBRAZU "PUSZCZA DRAWSKA"
	TERENY DRÓG WĘWĘTRZNYCH		GRANICA OBSZARU NATURA 2000 "UROCZYSKA PUSZCZY DRAWSKIEJ"
	WYMIAROWANIE		SIEDLISKA CHRONIONE
	STREFY OCHRONY KONSERWATORSKIEJ ZABYTKÓW ARCHEOLOGICZNYCH		GRANICE GŁÓWNYCH ZBIORNIKÓW WÓD PODZIEMNYCH
	GRANICE OBSZARU NATURA 2000 "UROCZYSKA PUSZCZY DRAWSKIEJ"		GRANICE INNYCH MIEJSCOWYCH PLANÓW ZAGOSPODAROWANIA PRZESTRZENNEGO (MPZP)
	SIEDLISKA CHRONIONE		GRUNTY ROLNE, KTÓRE UZYSKAŁY ZGODĘ NA ZMIANĘ PRZEZNACZENIA NA CELE NIEROLNICZE
	GRANICE GŁÓWNYCH ZBIORNIKÓW WÓD PODZIEMNYCH		GRUNTY LEŚNE, KTÓRE UZYSKAŁY ZGODĘ NA ZMIANĘ PRZEZNACZENIA NA CELE NIELEŚNE

UWAGA! Cały arkusz znajduje się w granicach:
 - Obszaru Chronionego Krajobrazu "Puszcza Drawska"
 - Obszarów Natura 2000 "Lasy Puszczy nad Drawą"
 oraz "Uroczyska Puszczy Drawskiej"
 - Głównego Zbiornika Wód Podziemnych nr 127 "Subzbiornik Złotów - Piła - Strzelce Krajeńskie"

A2
 DFN96-9; I '@B=9 @? HFC9B9F; 9HM7 NB9>'K MGC? -9; C 'B5 D= 7-5 '%8\$' _J
 mgr Marcin Brytan - projektant
 mgr Jan Biernacki - projektant

ZAŁĄCZNIK NR 2.
do Uchwały nr VI/36/15 Rady Miejskiej w Dobiegniewie z dnia 30 kwietnia 2015 r.

Wyrys ze Studium uwarunkowań i kierunków zagospodarowania przestrzennego gminy Dobiegniew
(Studium przyjęte uchwałą Nr XLIV/266/14 Rady Miejskiej w Dobiegniewie z dnia 28 stycznia 2014 r.)

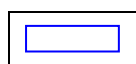
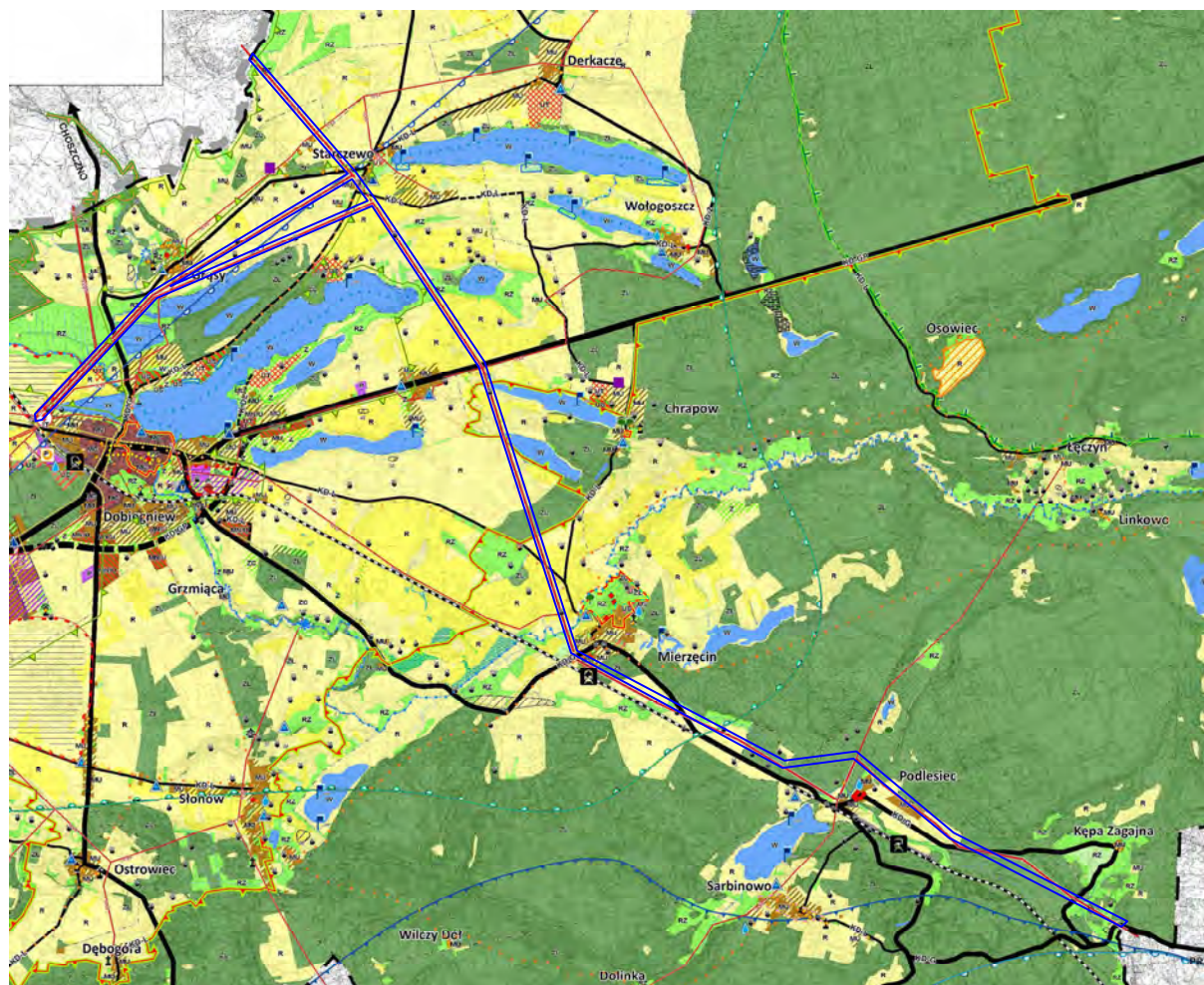

TEREN OBJĘTY PLANEM

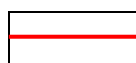

LINIA ELEKTROENERGETYCZNA WYSOKIEGO NAPIĘCIA 110 KV

Załącznik Nr 3 do Uchwały Nr VI/36/15
Rady Miejskiej w Dobiegniewie
z dnia 30 kwietnia 2015 r.

Rozstrzygnięcie w sprawie rozpatrzenia uwag wniesionych do projektu miejscowego planu zagospodarowania przestrzennego gminy Dobiegniew dla przebiegu linii elektroenergetycznej wysokiego napięcia 110 kV

Na podstawie art. 20 ust. 1 ustawy z dnia 27 marca 2003 r. o planowaniu i zagospodarowaniu przestrzennym (t.j. Dz. U. z 2015 r., poz. 199) Rada Miejska w Dobiegniewie rozstrzyga co następuje:

Wobec braku uwag do wyłożonego do publicznego wglądu projektu miejscowego planu zagospodarowania przestrzennego gminy Dobiegniew dla przebiegu linii elektroenergetycznej wysokiego napięcia 110 kV, nie rozstrzyga się o sposobie ich rozpatrzenia.

Załącznik Nr 4 do Uchwały Nr VI/36/15
Rady Miejskiej w Dobiegniewie
z dnia 30 kwietnia 2015 r.

Rozstrzygnięcie o sposobie realizacji inwestycji z zakresu infrastruktury technicznej, które należą do zadań własnych gminy oraz zasadach ich finansowania w ramach miejscowego planu zagospodarowania przestrzennego gminy Dobiegniew dla przebiegu linii elektroenergetycznej wysokiego napięcia 110 kV

Na podstawie art. 20 ust. 1 ustawy z dnia 27 marca 2003 r. o planowaniu i zagospodarowaniu przestrzennym (t.j. Dz. U. z 2015 r., poz. 199) Rada Miejska w Dobiegniewie rozstrzyga co następuje:

Na obszarze objętym planem miejscowym nie przewiduje się inwestycji z zakresu infrastruktury technicznej, które należą do zadań własnych gminy.

UZASADNIENIE

Miejscowy plan zagospodarowania przestrzennego stanowi szczegółowy dokument kształtowania polityki przestrzennej na terenie danej gminy. Celem sporządzenia przedmiotowego planu jest umożliwienie przebudowy linii elektroenergetycznej wysokiego napięcia 110 kV w relacji Morzyczyn – Drawski Młyn, która stanowi istotny element krajowego systemu elektroenergetycznego.

Zgodnie z uchwałą Nr XLVII/283/14 Rady Miejskiej w Dobiegniewie z dnia 31 marca 2014 r. w sprawie przystąpienia do sporządzenia miejscowego planu zagospodarowania przestrzennego gminy Dobiegniew w obrębach Słowin, Wołogoszcz, Osiek, Grąsy, Dobiegniew, Mierzęcín, Chrapów, Podlesiec i Kępa Zagajna obszar planu obejmuje obszar o powierzchni 49,42 ha położony w korytarzu istniejącej linii. Plan obejmuje na większości przebiegu pas terenu o szerokości 20 m – po 10 m od osi linii elektroenergetycznej podlegającej przebudowie. Szerszy pas terenu obejmuje podejście linii do GPZ Dobiegniew. Przedmiotem ustaleń planu są w szczególności:

- a) tereny infrastruktury elektroenergetycznej (E1, E2, E3, E4, E5, E6, E7, E8, E9, E10, E11, E12, E13, E14, E15, E16, E17, E18, E19, E20, E21, E22, E23, E24, E25, E26, E27, E28, E29, E30, E31, E32, E33, E34, E35, E36, E37, E38, E39, E40, E41, E42, E43 i E44),
- b) tereny lasów (ZL1, ZL2, ZL3, ZL4 i ZL5),
- c) tereny wód powierzchniowych (WS1, WS2, WS3, WS4, WS5, WS6, WS7, WS8, WS9, WS10 i WS11),
- d) teren publicznej drogi głównej ruchu przyspieszonego (KDGP),
- e) tereny publicznych dróg zbiorczych (KDZ1, KDZ2, KDZ3, KDZ4 i KDZ5),
- f) tereny publicznych dróg dojazdowych (KDD1, KDD2, KDD3, KDD4, KDD5, KDD6, KDD7, KDD8, KDD9, KDD10, KDD11, KDD12, KDD13, KDD14, KDD15, KDD16, KDD17, KDD18, KDD19, KDD20, KDD21 i KDD22),
- g) tereny dróg wewnętrznych (KDW1 i KDW2).

Ustalenia miejscowego planu zagospodarowania przestrzennego są zgodne z zapisami Studium uwarunkowań i kierunków zagospodarowania przestrzennego gminy Dobiegniew. W trakcie procedury sporządzania planu uzyskana została zgoda Ministra Rolnictwa i Rozwoju Wsi na zmianę przeznaczenie gruntów rolnych na cele nie rolnicze oraz zgoda Ministra Środowiska na zmianę przeznaczenia gruntów leśnych na cele nieleśne.

Uwarunkowania przyrodnicze i kulturowe dotyczące obszarów objętych planem zamieszczone zostały w opracowaniu ekofizjograficznym oraz prognozie oddziaływania na środowisko ustaleń planu na środowisko. Należy stwierdzić, że nie występuje konflikt pomiędzy ustaleniami przedmiotowego miejscowego planu zagospodarowania przestrzennego a zapisami Planu Zagospodarowania Przestrzennego Województwa Lubuskiego.

Realizacja ustaleń planu nie wywoła kosztów dla budżetu gminy z tytułu budowy infrastruktury, przyniesie natomiast dochody z tytułu podatku od nieruchomości. Należy też zaznaczyć, że modernizacja linii elektroenergetycznych jest przedsięwzięciem o znaczeniu ponadlokalnym i wraz z innymi działaniami rozwojowymi w sektorze produkcji i dystrybucji energii, służy wzmocnieniu bezpieczeństwa energetycznego zarówno regionu, jak i całego kraju.